

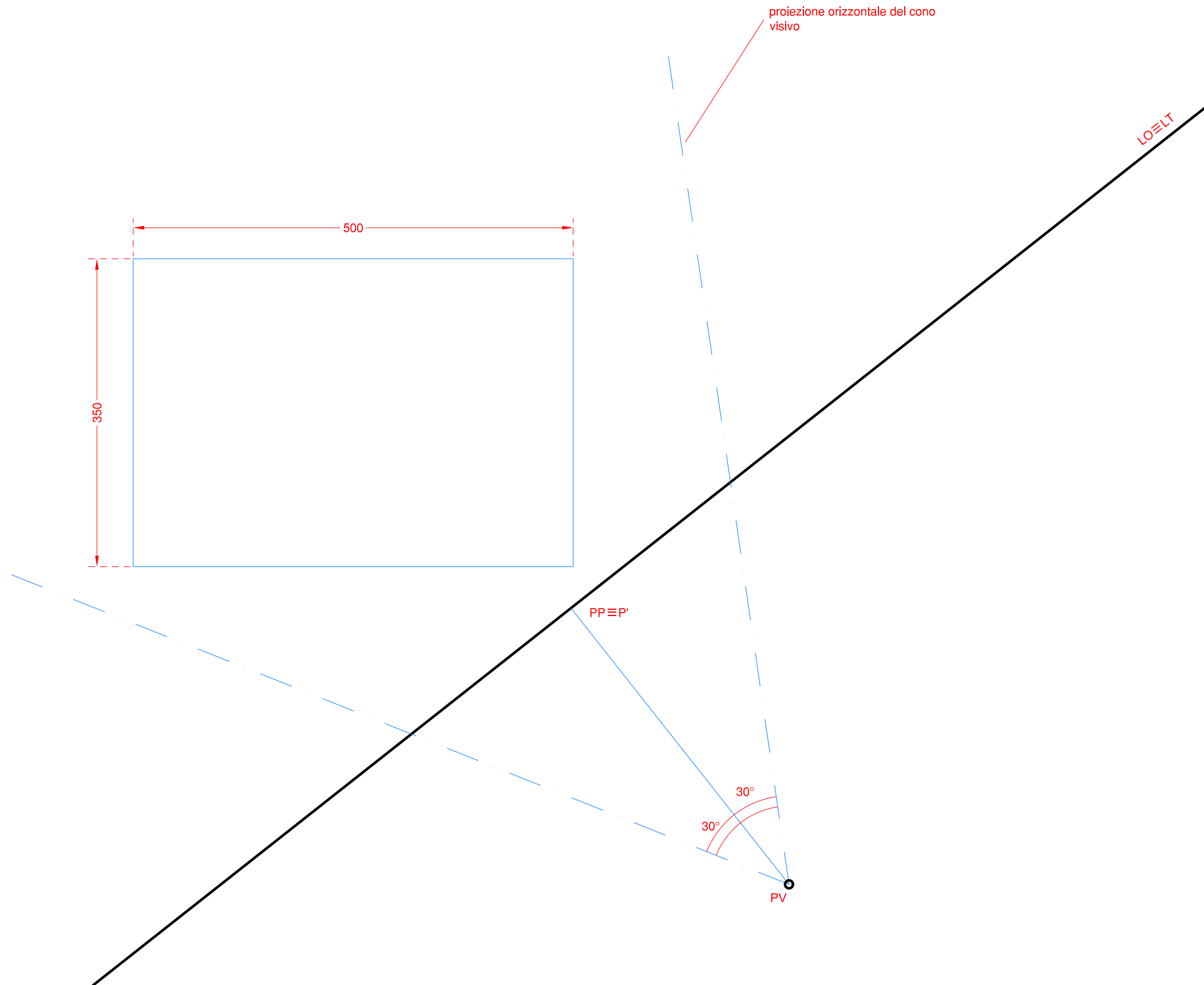

"La Scienza del Disegno" by Alfredo La Manna

Prospettiva accidentale di un interno arredato
disegno preparatorio - scala 1:50 (quote in cm.)





"La Scienza del Disegno" by Alfredo La Manna

Prospettiva accidentale di un interno arredato
disegno preparatorio - scala 1:50 (quote in cm.)

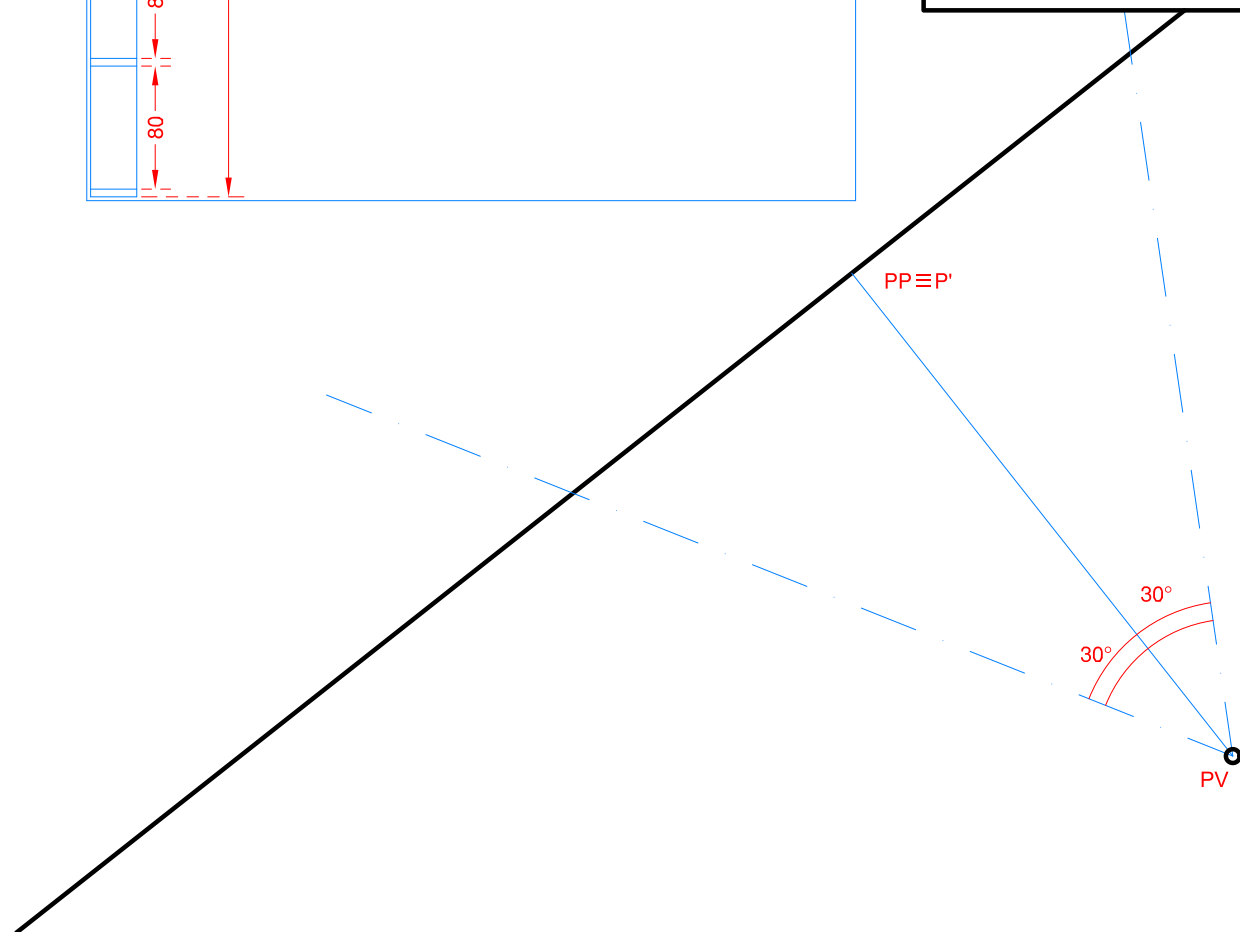
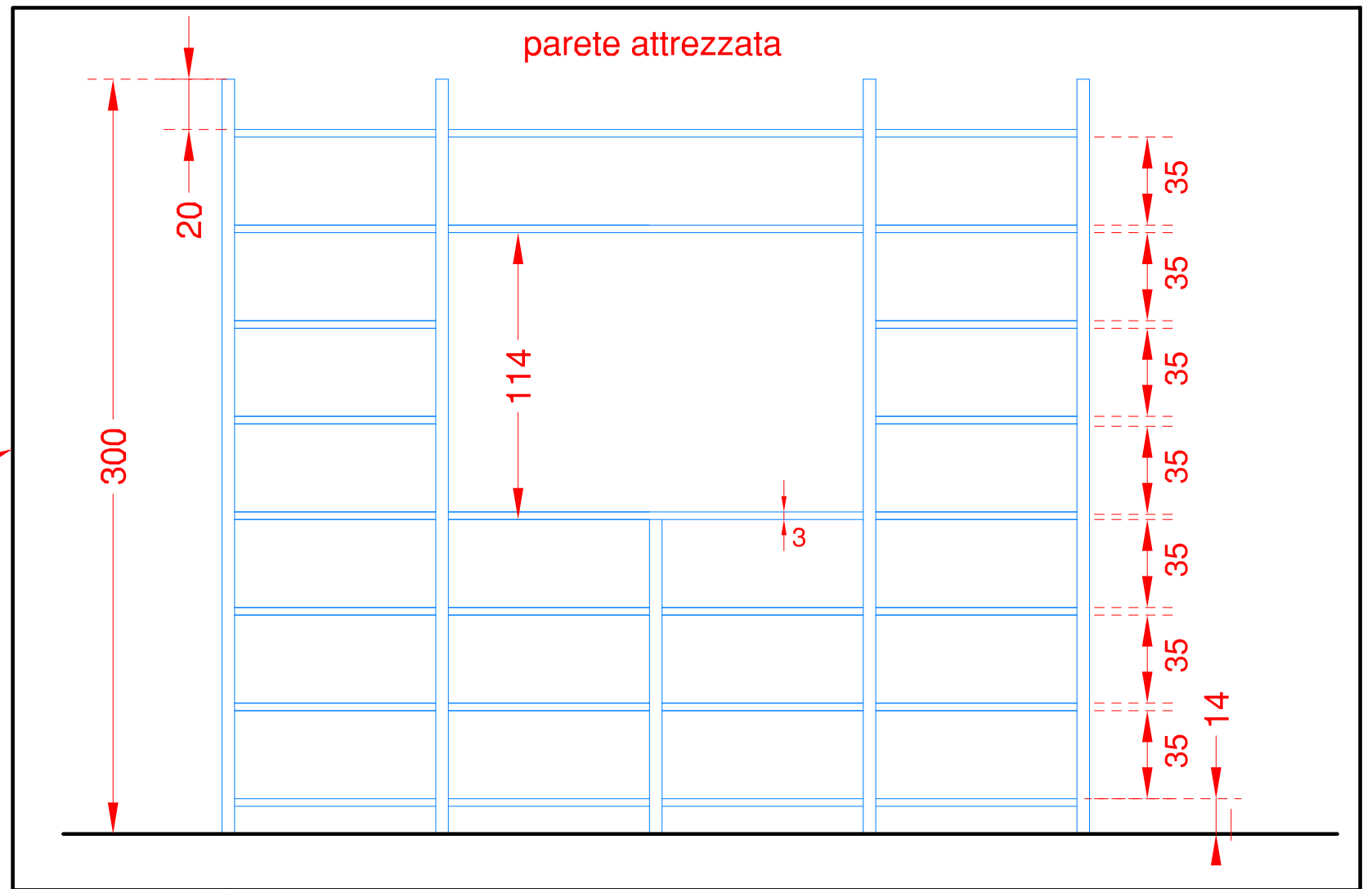
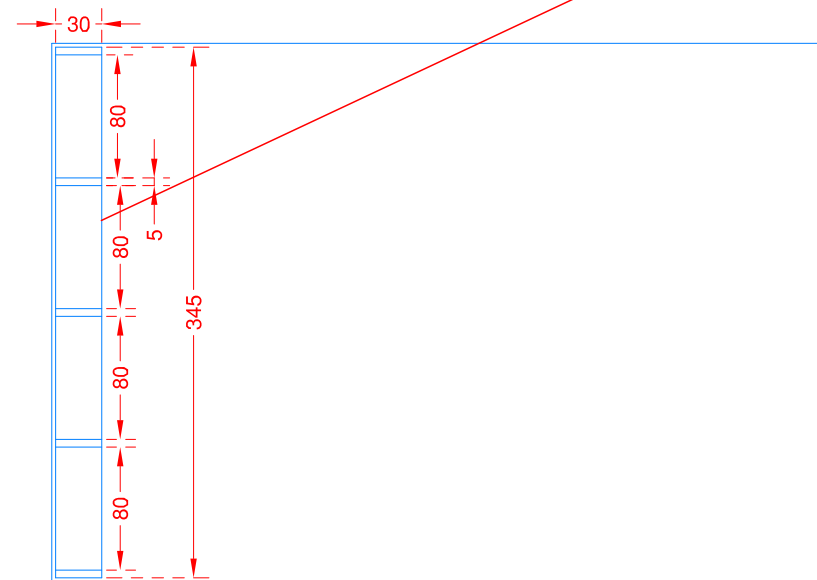



"La Scienza del Disegno" by Alfredo La Manna

Prospettiva accidentale di un interno arredato
disegno preparatorio - scala 1:50 (quote in cm.)

Divano

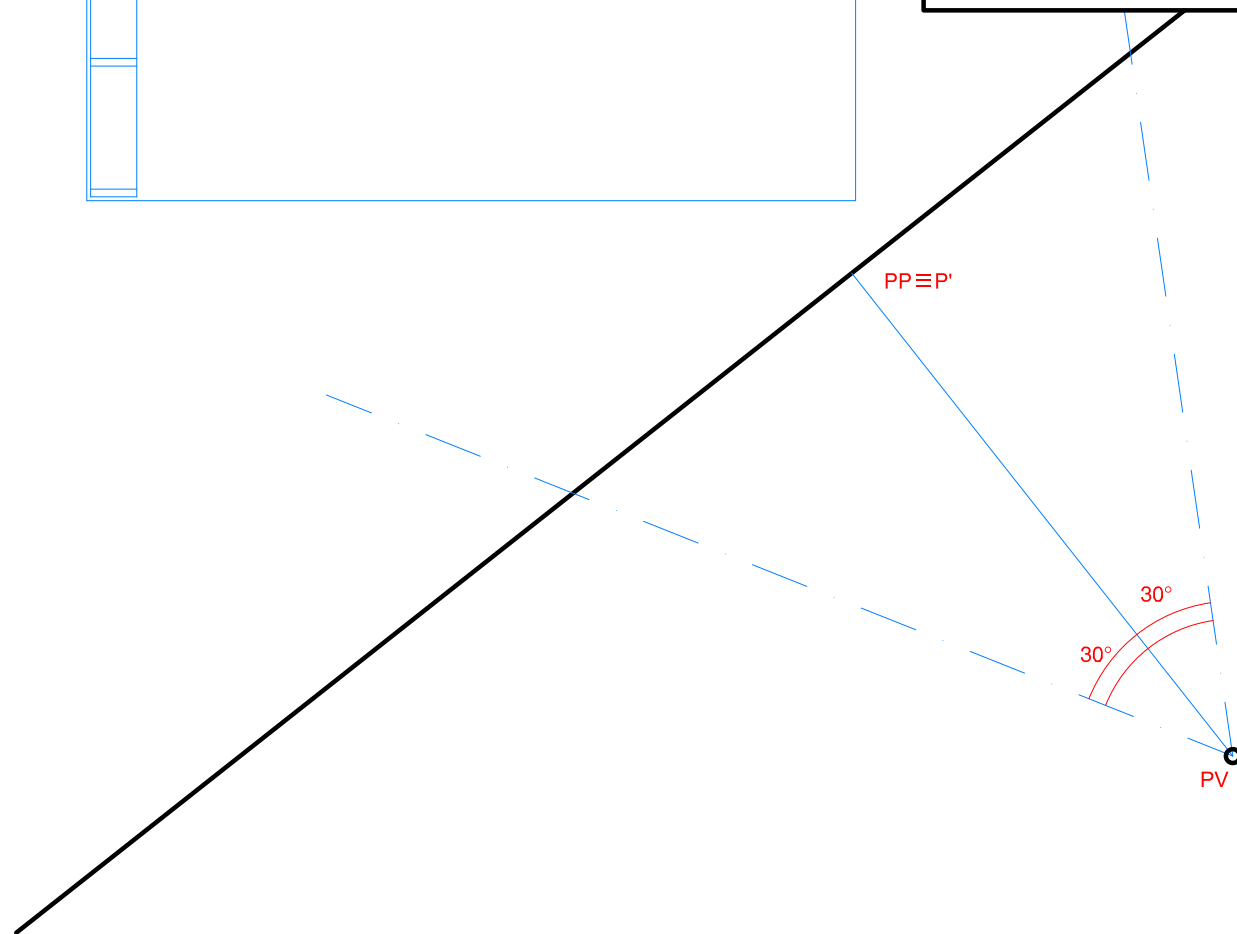
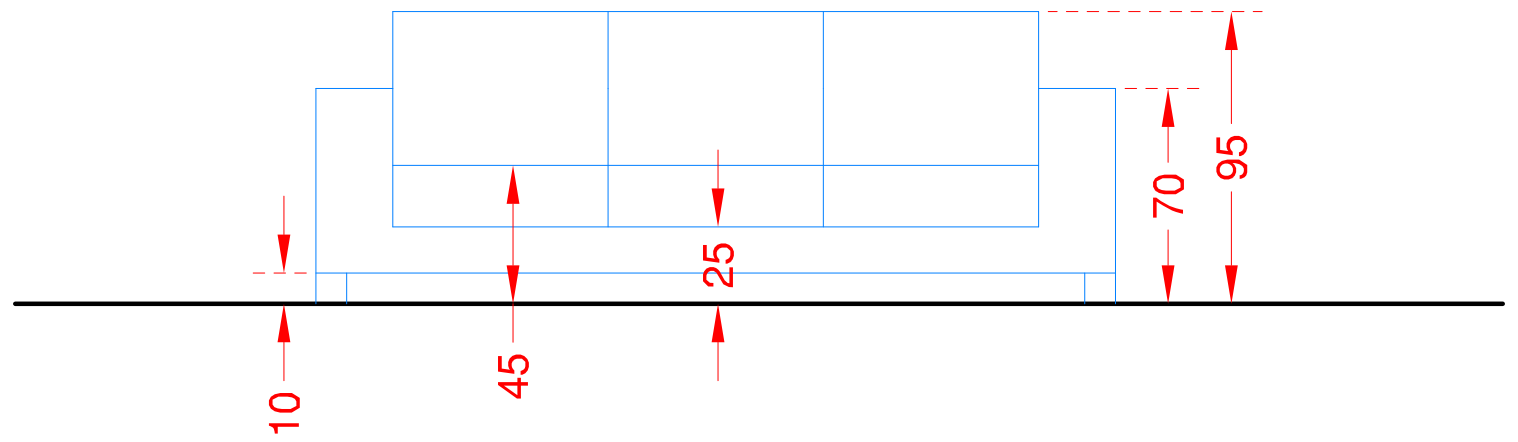
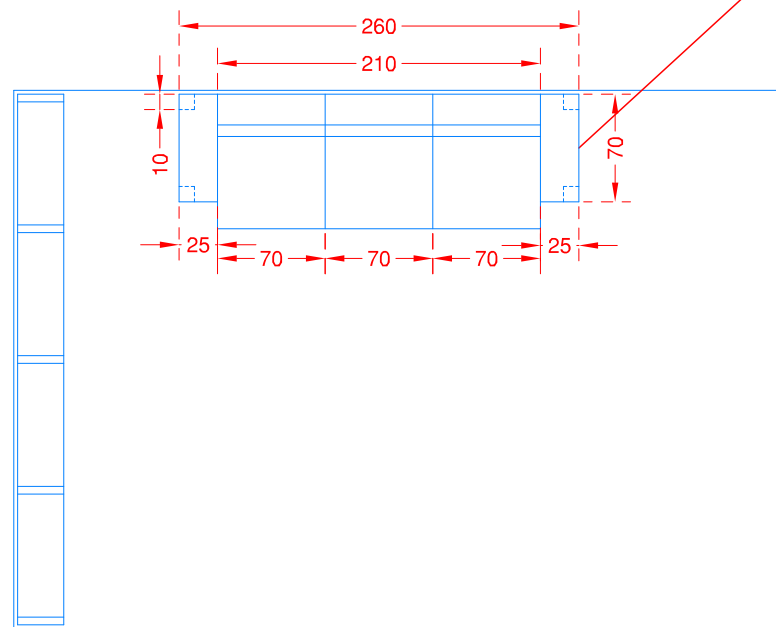



"La Scienza del Disegno" by Alfredo La Manna

Prospettiva accidentale di un interno arredato
disegno preparatorio - scala 1:50 (quote in cm.)

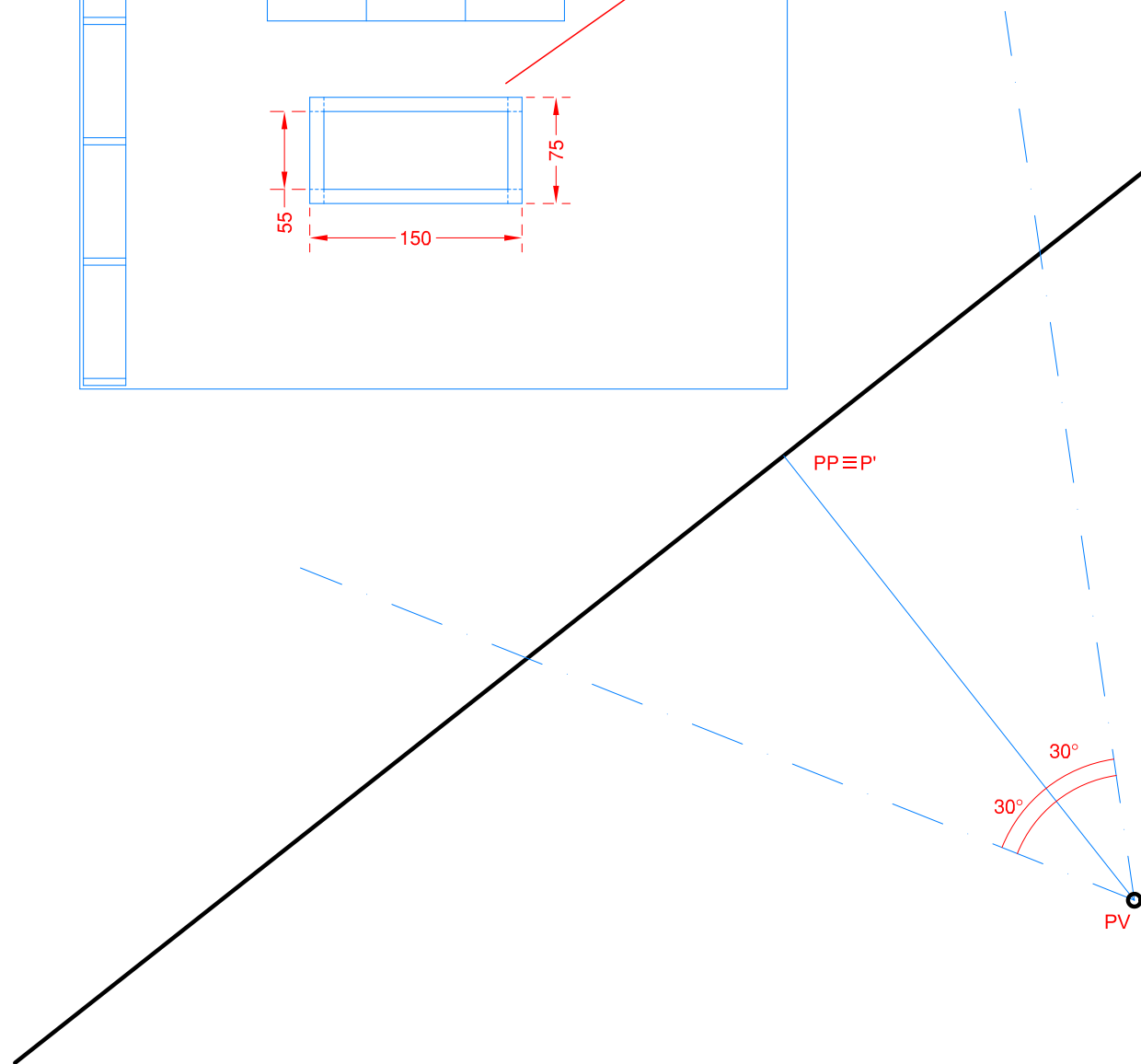
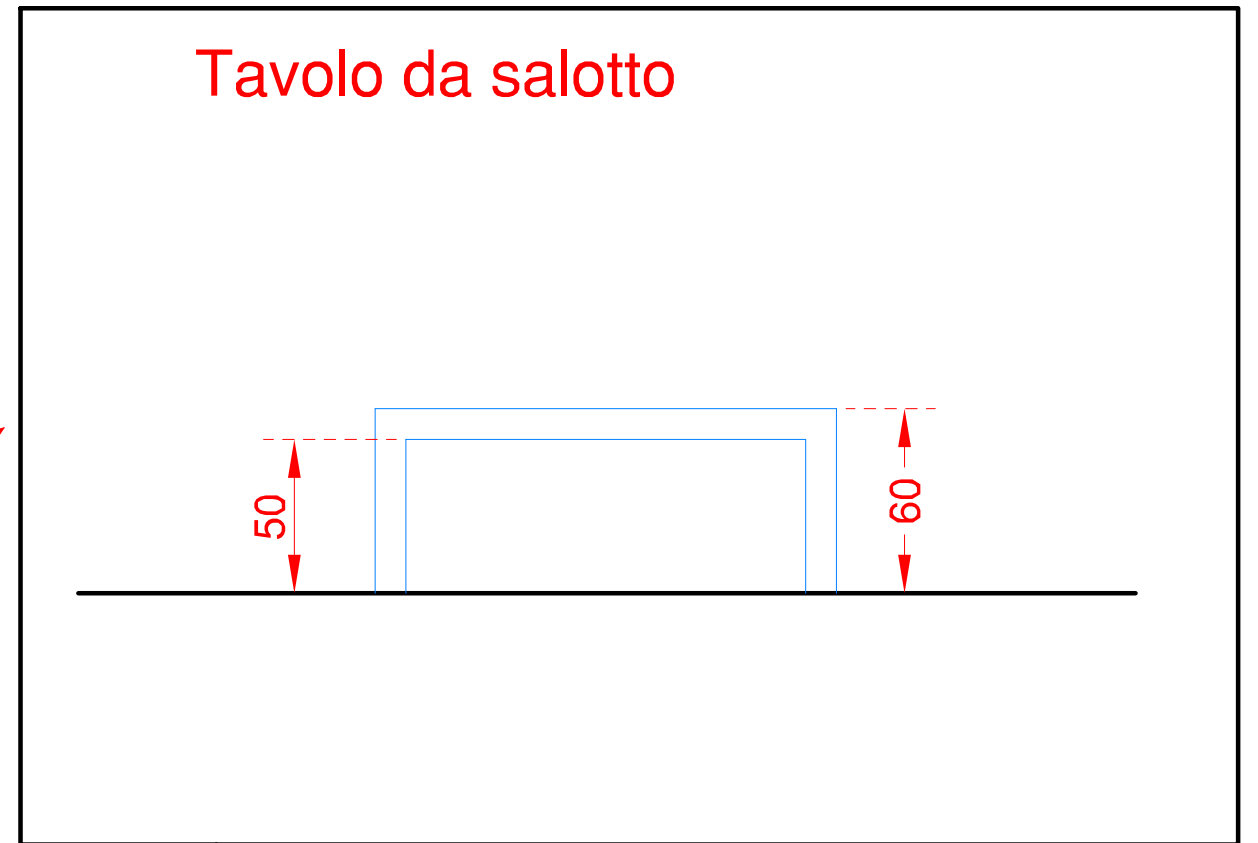
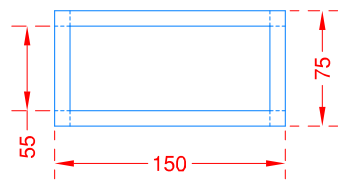
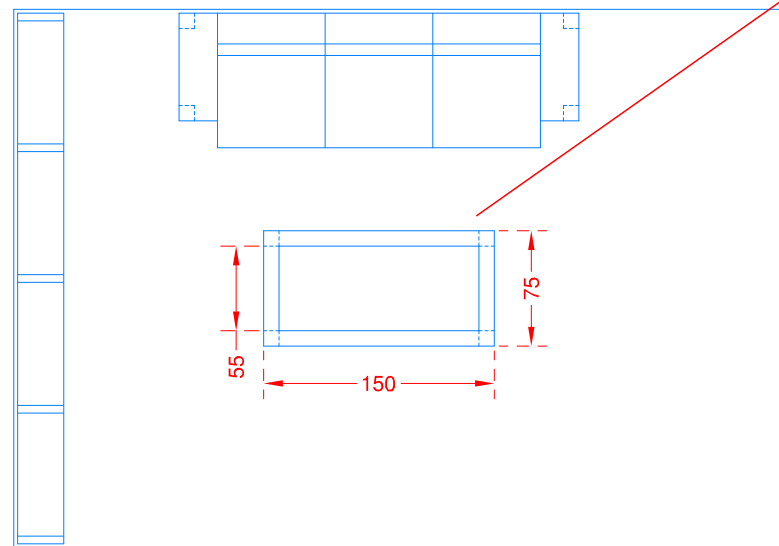



"La Scienza del Disegno" by Alfredo La Manna

Prospettiva accidentale di un interno arredato
disegno preparatorio - scala 1:50 (quote in cm.)

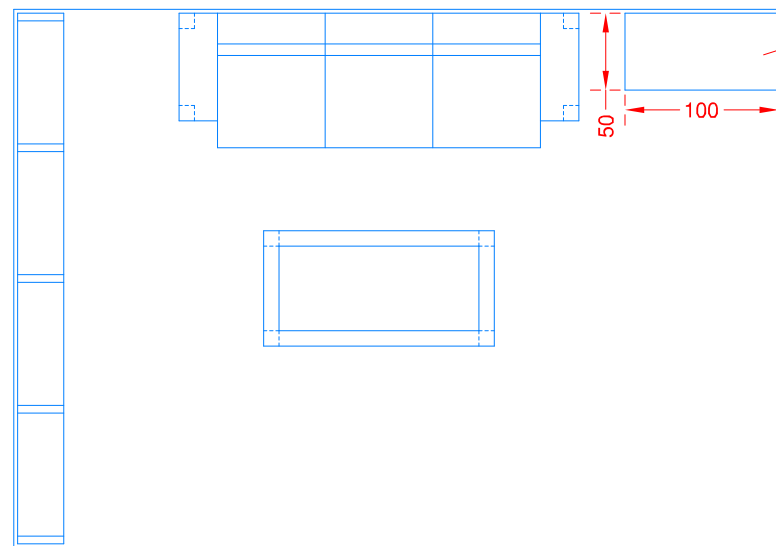

Vetrinetta

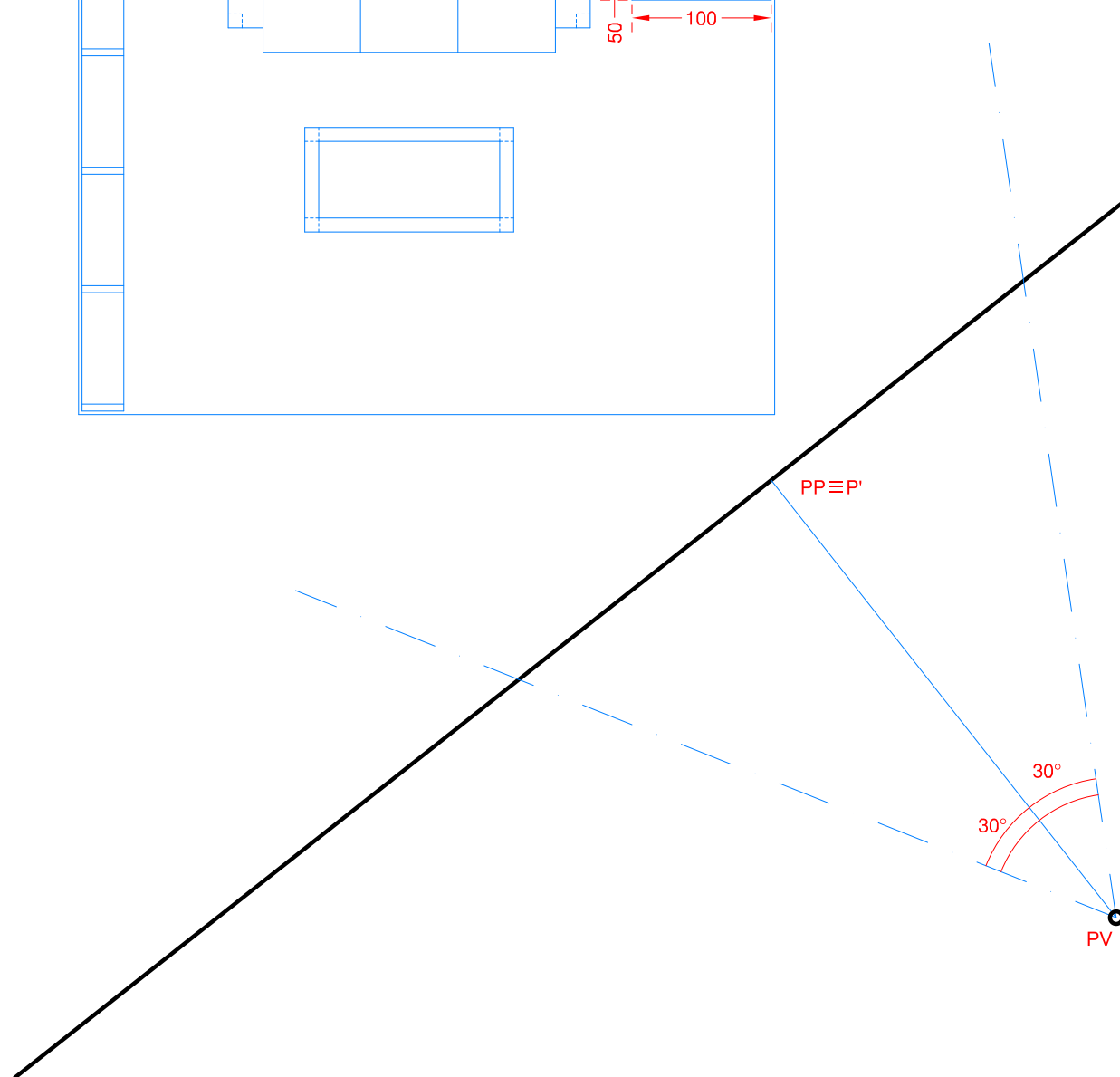
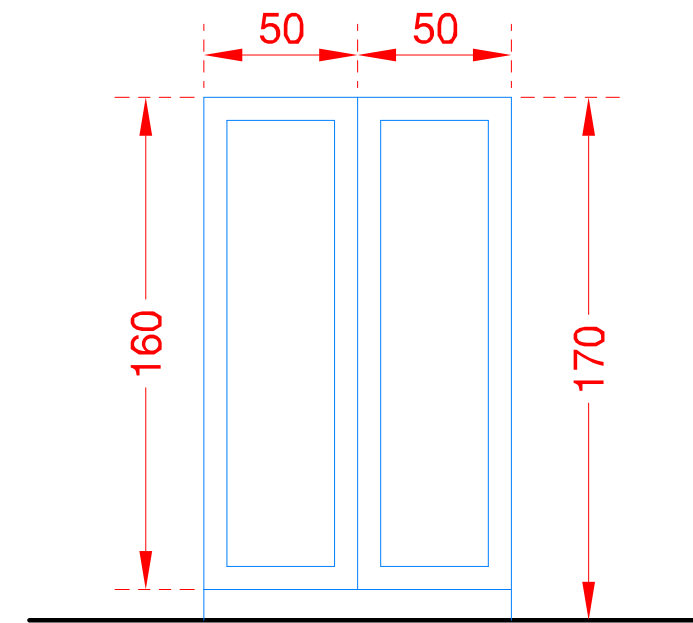



"La Scienza del Disegno" by Alfredo La Manna

Prospettiva accidentale di un interno arredato
disegno preparatorio - scala 1:50 (quote in cm.)

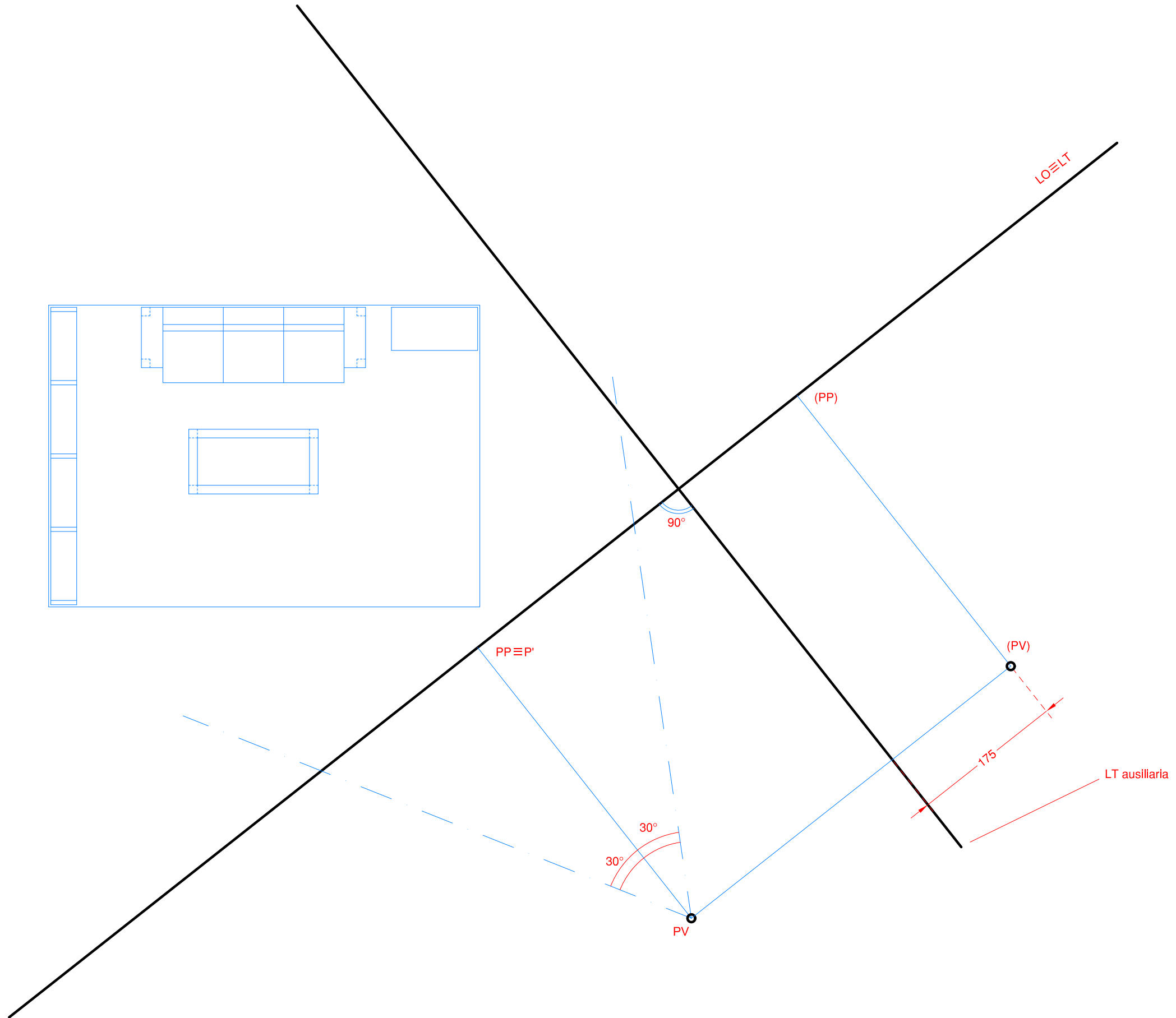



"La Scienza del Disegno" by Alfredo La Manna

Prospettiva accidentale di un interno arredato
disegno preparatorio - scala 1:50 (quote in cm.)

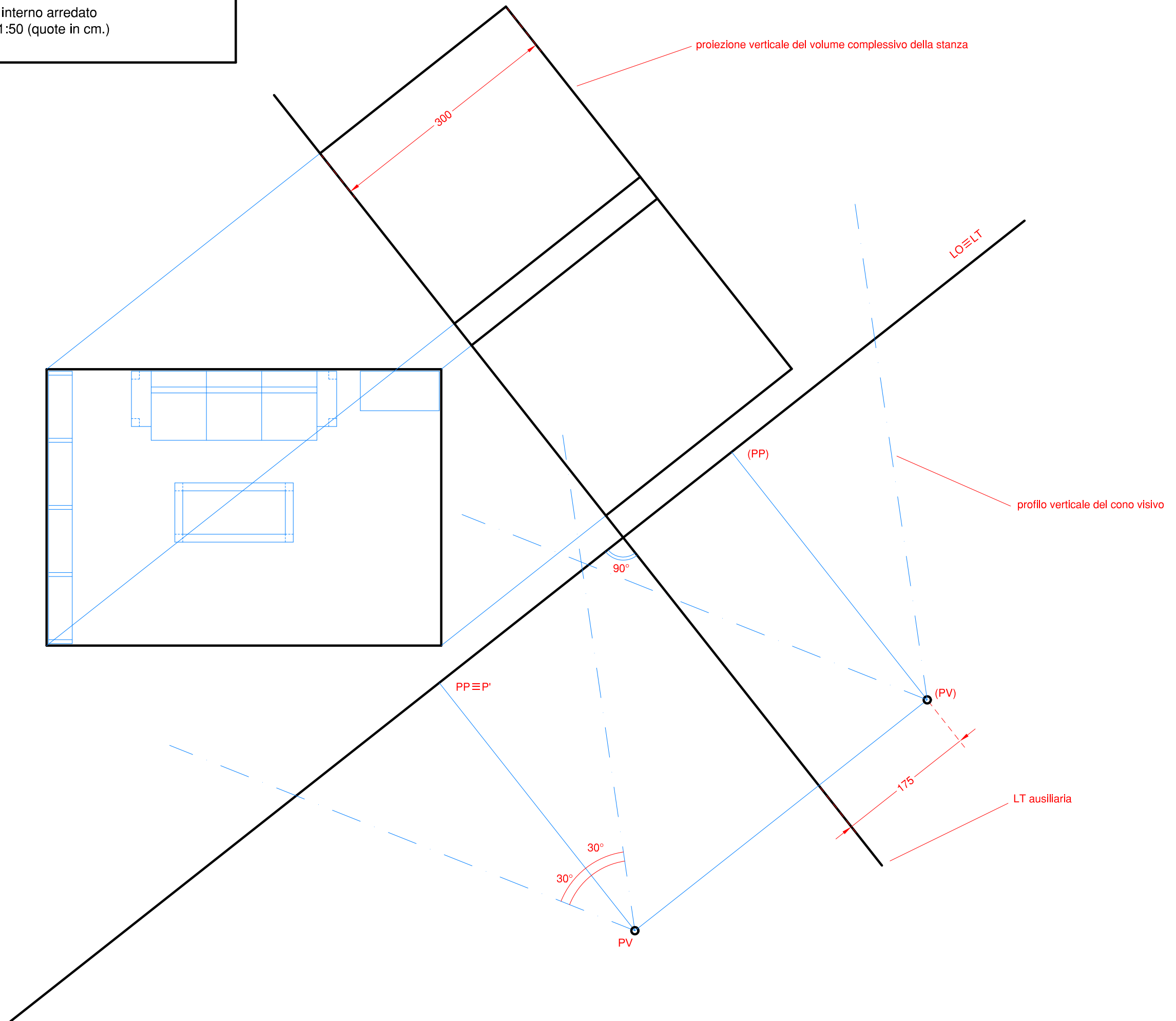



"La Scienza del Disegno" by Alfredo La Manna

Prospettiva accidentale di un interno arredato
restituzione prospettica - fattore di ingrandimento 2X

PV \equiv PP

LO

altezza di PV

LT

P'



"La Scienza del Disegno" by Alfredo La Manna

Prospettiva accidentale di un interno arredato
disegno preparatorio - scala 1:50 (quote in cm.)

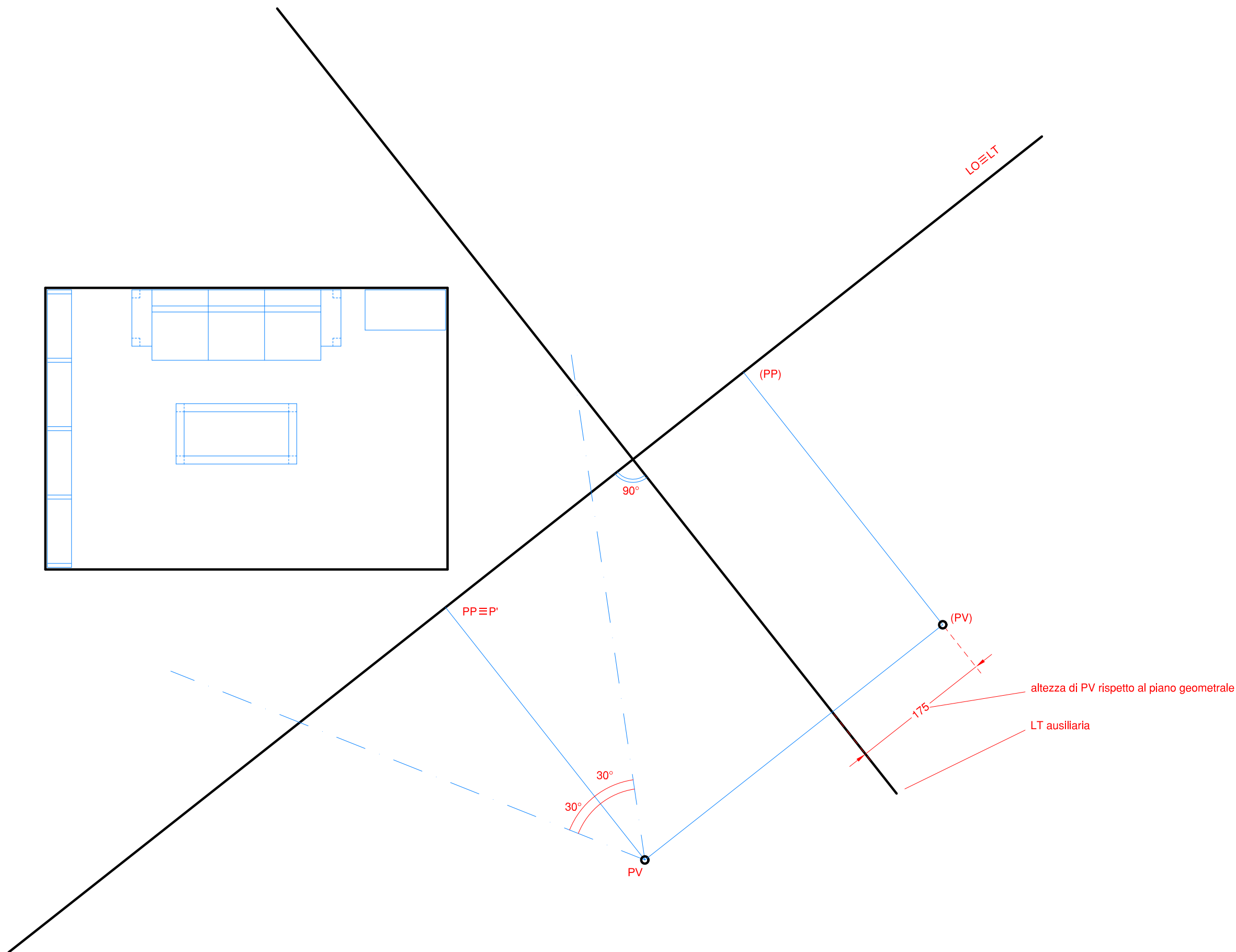
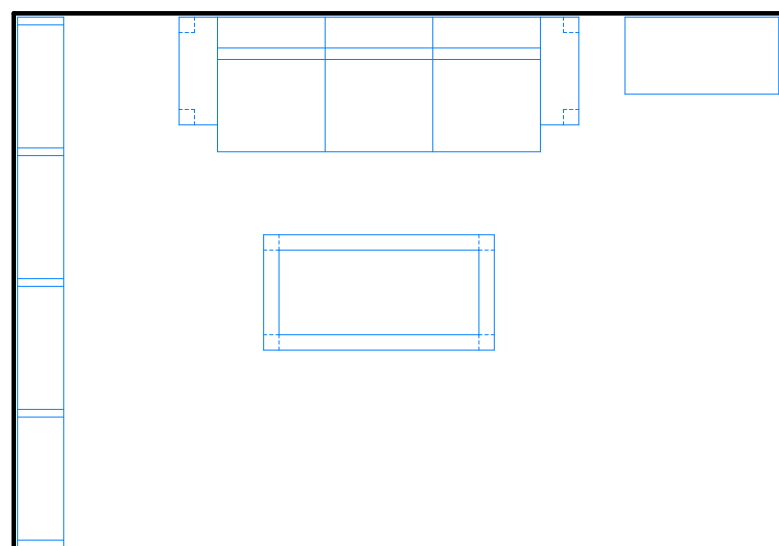



"La Scienza del Disegno" by Alfredo La Manna

Prospettiva accidentale di un interno arredato
disegno preparatorio - scala 1:50 (quote in cm.)

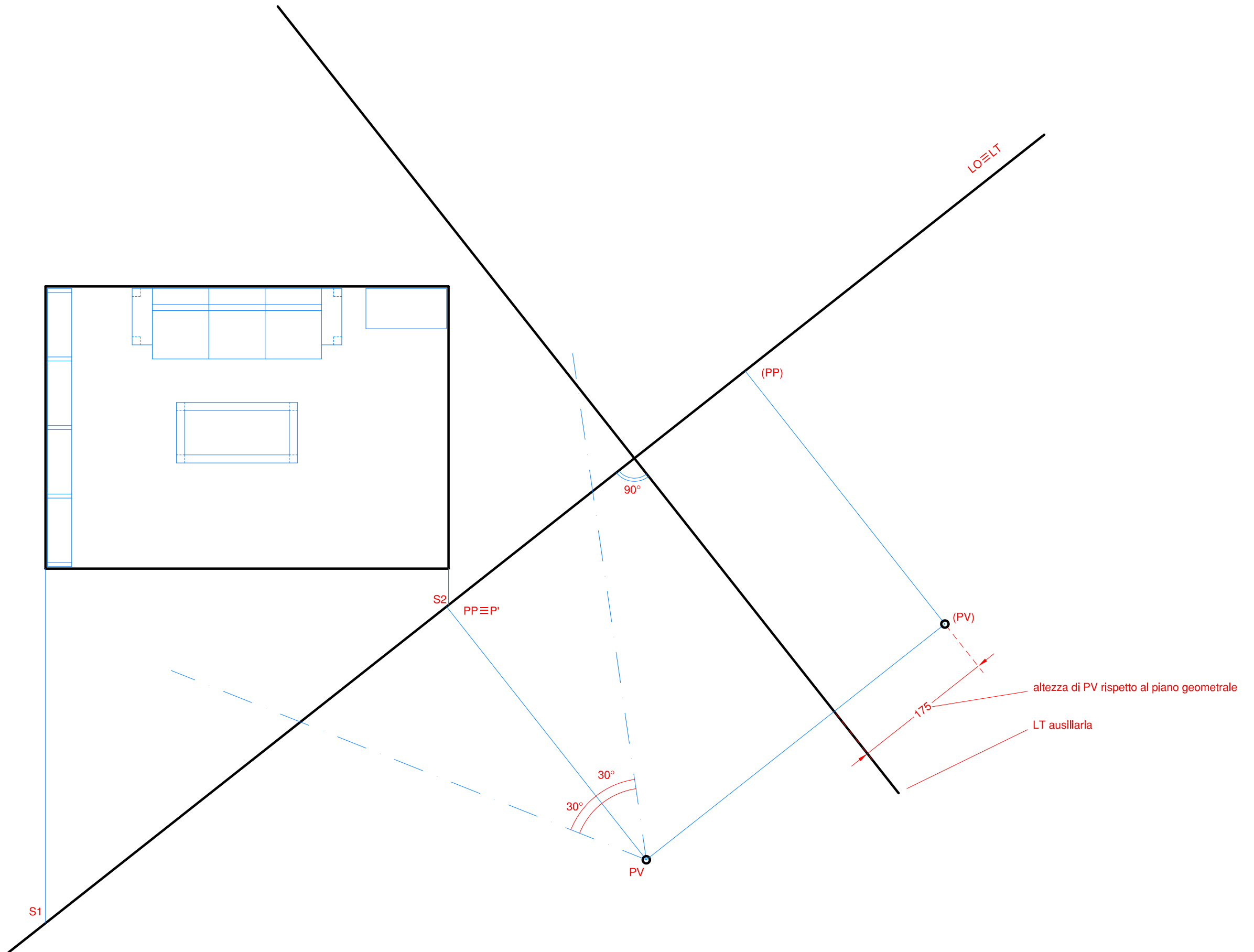



"La Scienza del Disegno" by Alfredo La Manna

Prospettiva accidentale di un interno arredato
disegno preparatorio - scala 1:50 (quote in cm.)

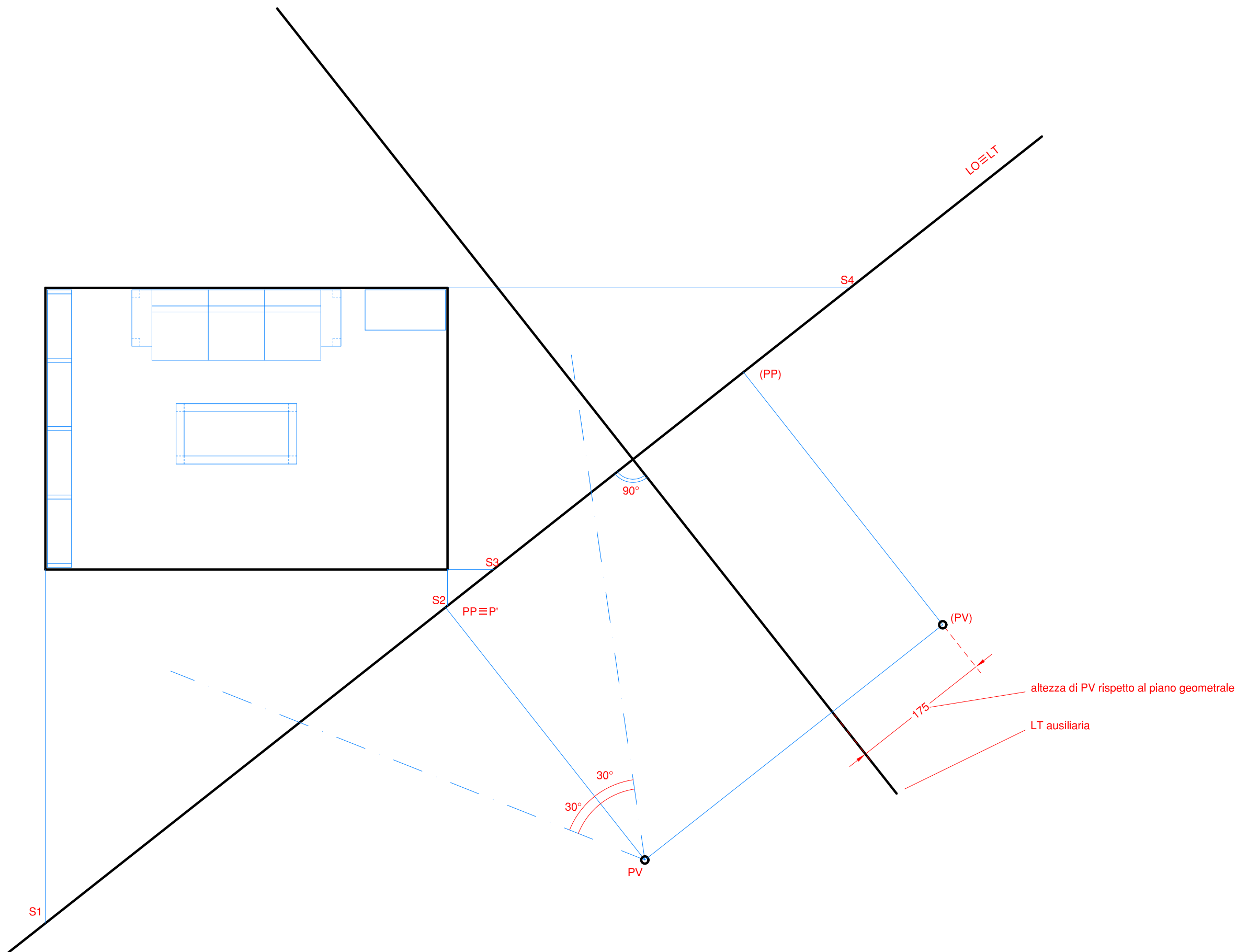



"La Scienza del Disegno" by Alfredo La Manna

Prospettiva accidentale di un interno arredato
disegno preparatorio - scala 1:50 (quote in cm.)

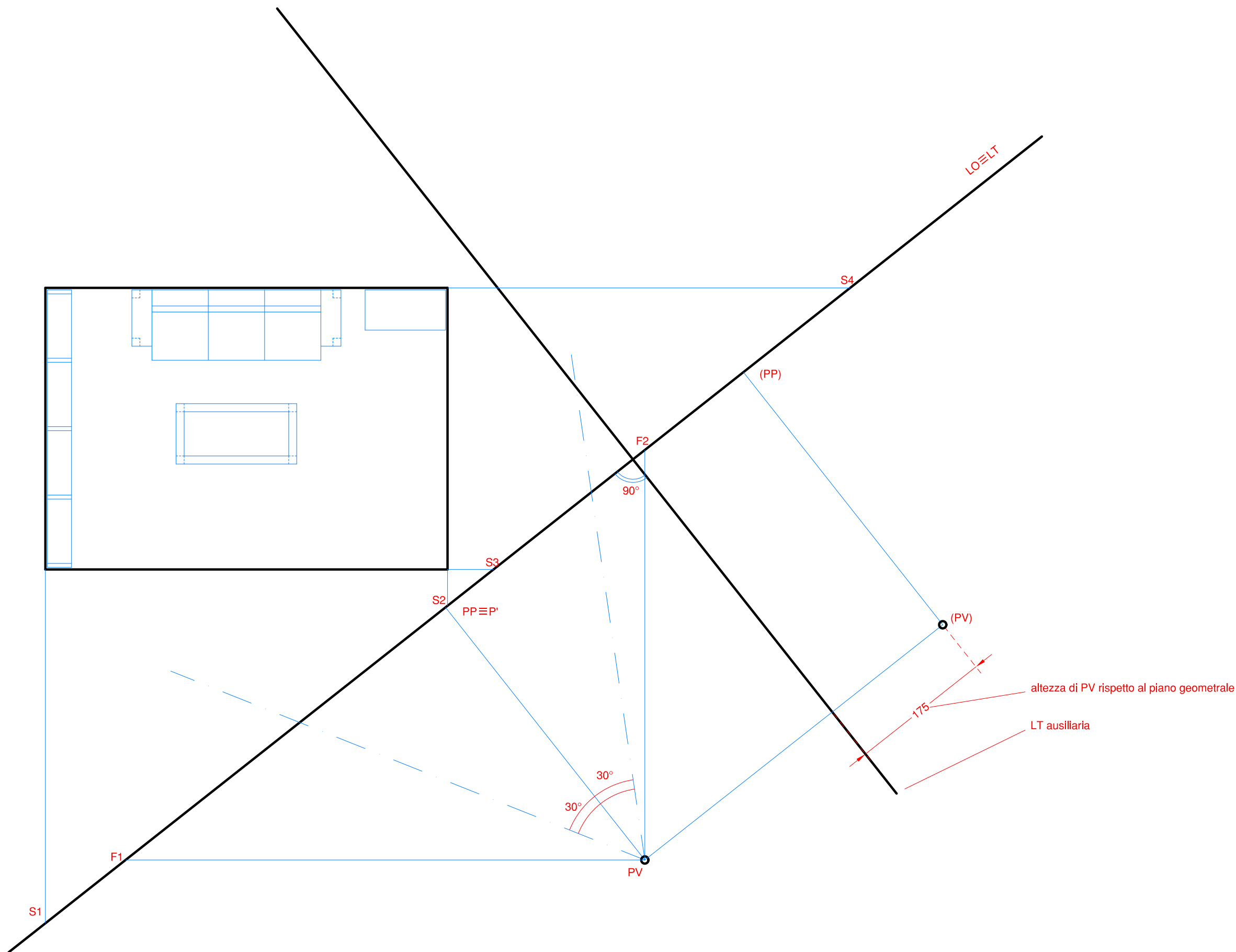



"La Scienza del Disegno" by Alfredo La Manna

Prospettiva accidentale di un interno arredato
restituzione prospettica - fattore di ingrandimento 2X

PV \equiv PP

LO

LT

P'



"La Scienza del Disegno" by Alfredo La Manna

Prospettiva accidentale di un interno arredato
restituzione prospettica - fattore di ingrandimento 2X

F1

PV \equiv PP

F2

LO

LT

P'



"La Scienza del Disegno" by Alfredo La Manna

Prospettiva accidentale di un interno arredato
restituzione prospettica - fattore di ingrandimento 2X

F1

PV \equiv PP

F2

LO

LT

S1 a mm 46,98 dal bordo

P' S2

S3

S4 a mm 57,92 dal bordo



"La Scienza del Disegno" by Alfredo La Manna

Prospettiva accidentale di un interno arredato
restituzione prospettica - fattore di ingrandimento 2X

F1

PV \equiv PP

F2

LO

LT

S1 a mm 46,98 dal bordo

P' S2

S3

S4 a mm 57,92 dal bordo

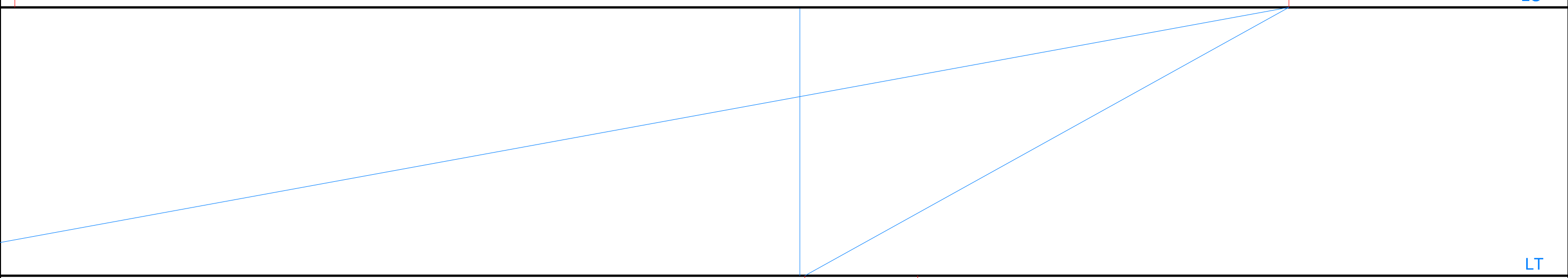



"La Scienza del Disegno" by Alfredo La Manna

Prospettiva accidentale di un interno arredato
restituzione prospettica - fattore di ingrandimento 2X

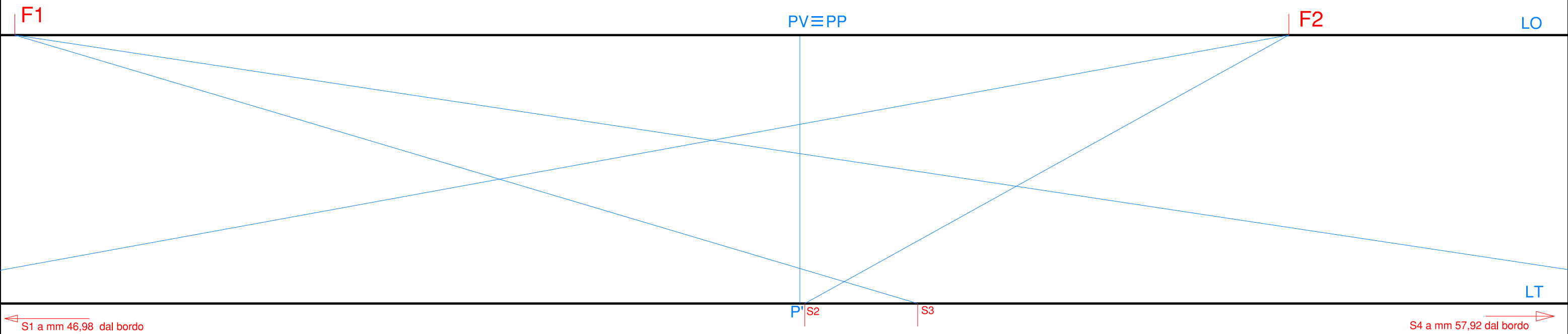



"La Scienza del Disegno" by Alfredo La Manna

Prospettiva accidentale di un interno arredato
disegno preparatorio - scala 1:50 (quote in cm.)

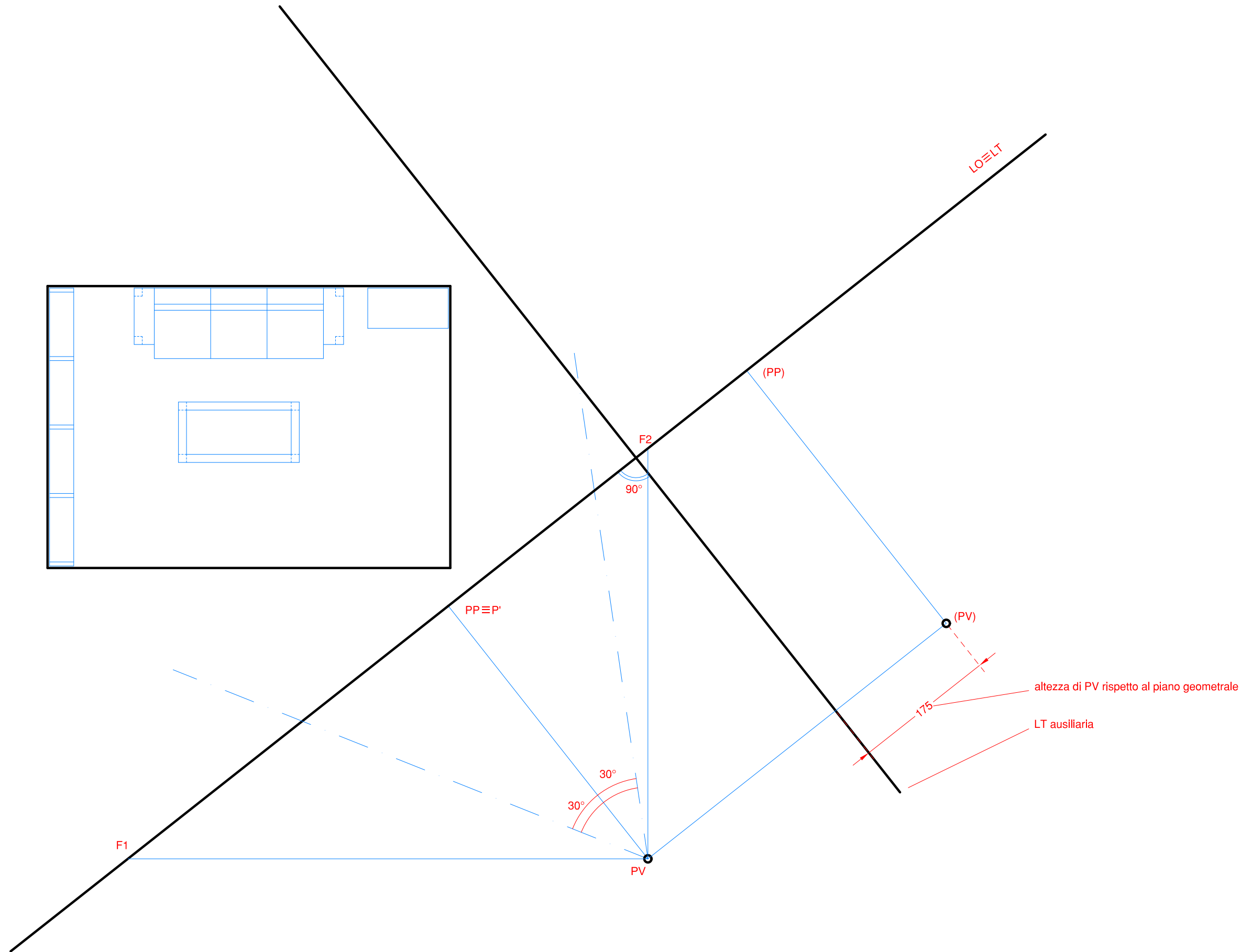



"La Scienza del Disegno" by Alfredo La Manna

Prospettiva accidentale di un interno arredato
disegno preparatorio - scala 1:50 (quote in cm.)

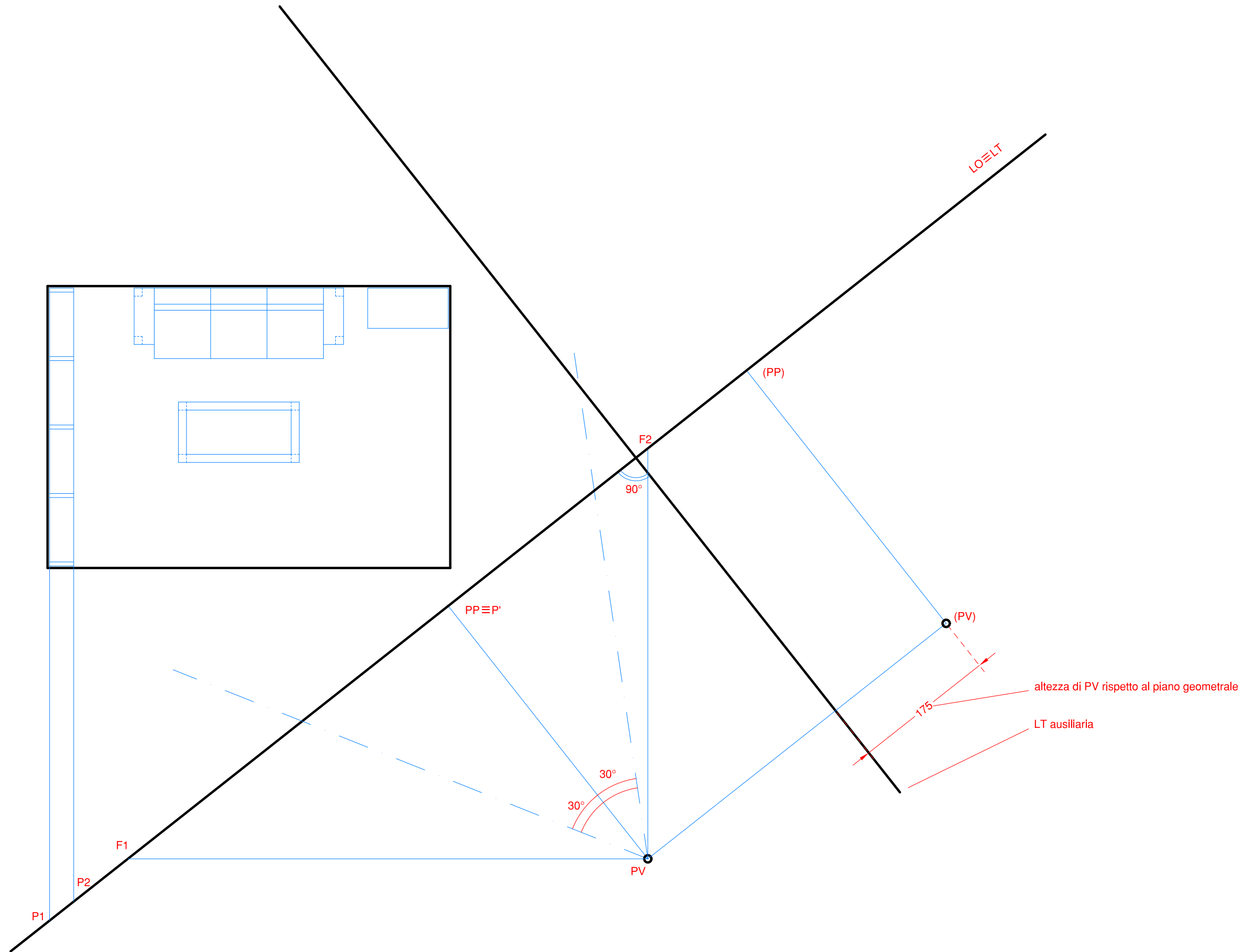



"La Scienza del Disegno" by Alfredo La Manna

Prospettiva accidentale di un interno arredato
disegno preparatorio - scala 1:50 (quote in cm.)

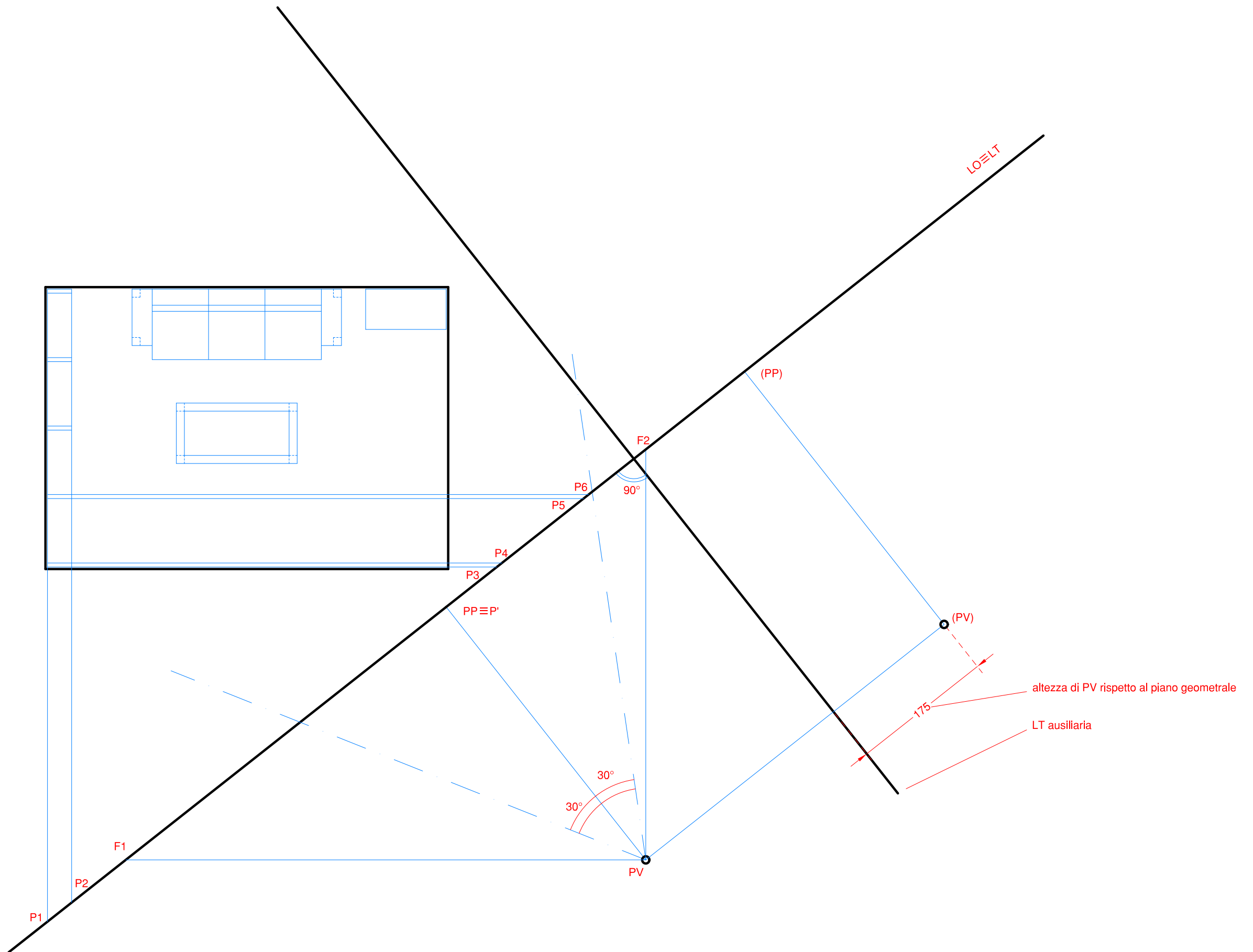

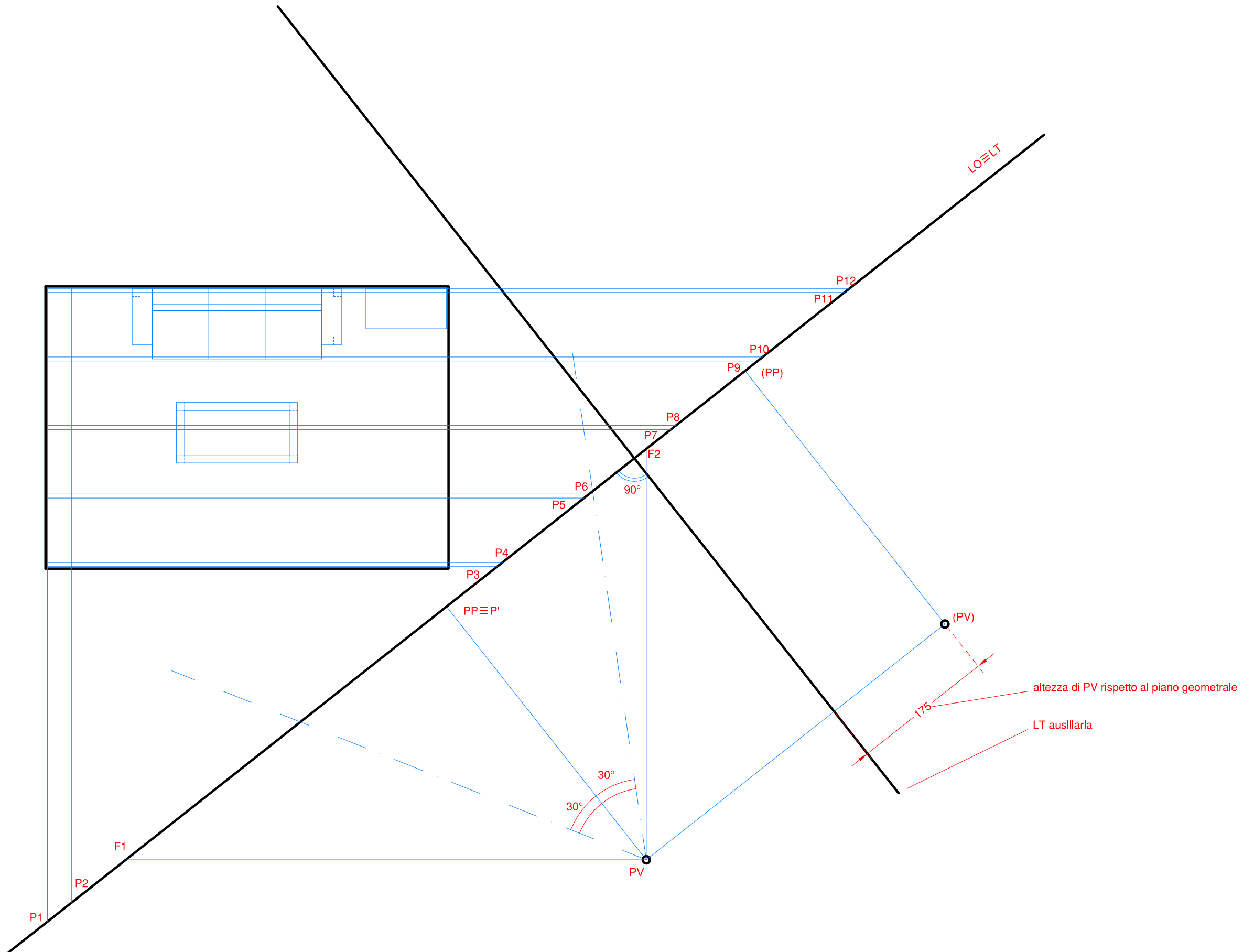



"La Scienza del Disegno" by Alfredo La Manna

Prospettiva accidentale di un interno arredato
restituzione prospettica - fattore di ingrandimento 2X

F1

PV \equiv PP

F2

LO

LT

← S1 a mm 46,98 dal bordo

P'

S2

S3

→ S4 a mm 57,92 dal bordo

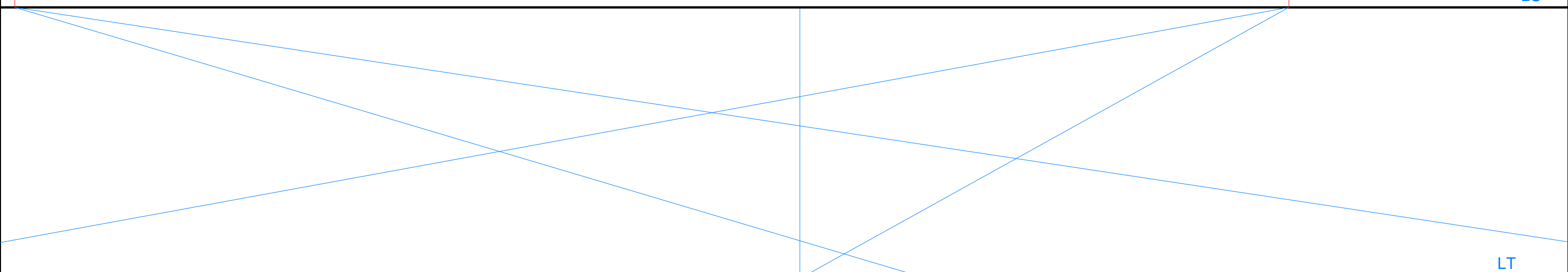



"La Scienza del Disegno" by Alfredo La Manna

Prospettiva accidentale di un interno arredato
restituzione prospettica - fattore di ingrandimento 2X

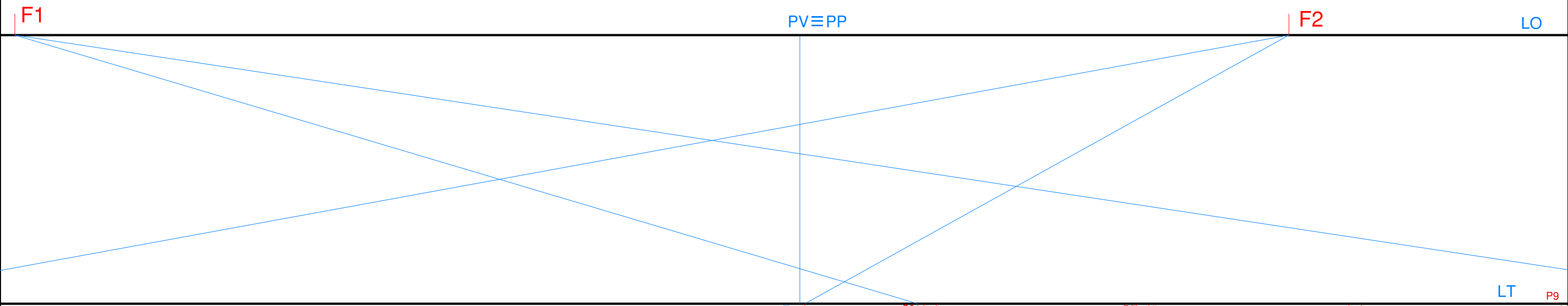

← S1 a mm 46,98 dal bordo
← P1 a mm 45,70 dal bordo
← P2 a mm 30,42

→ S4 a mm 57,92 dal bordo
→ P10 a 1,42
→ P11 a 53,07
→ P12 a 56,30

P' S2 S3 P3 P4 P5 P6 P7 P8 P9

F1 PV=PP F2 LO

LT



"La Scienza del Disegno" by Alfredo La Manna

Prospettiva accidentale di un interno arredato
restituzione prospettica - fattore di ingrandimento 2X

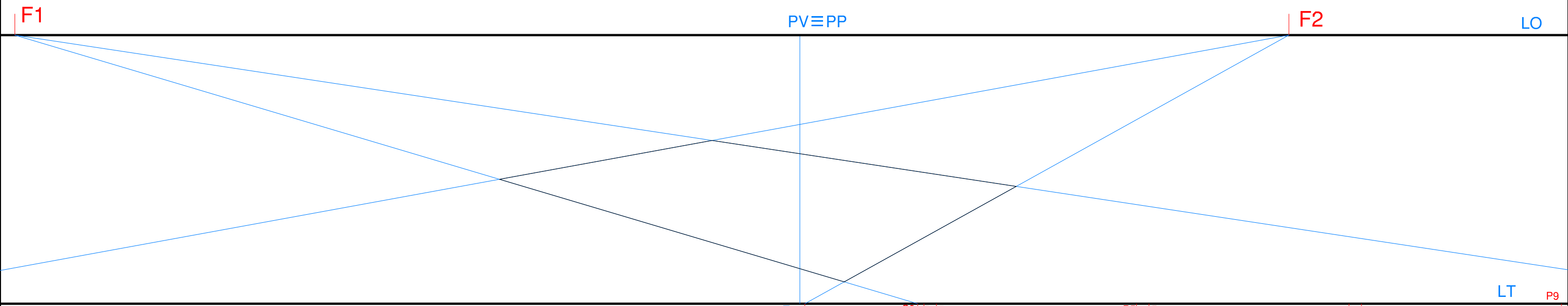

← S1 a mm 46,98 dal bordo
← P1 a mm 45,70 dal bordo
← P2 a mm 30,42

→ S4 a mm 57,92 dal bordo
→ P10 a 1,42
→ P11 a 53,07
→ P12 a 56,30

PV ≡ PP
F1
F2
LO
LT
P9
P' S2 S3 P3 P4 P5 P6 P7 P8



"La Scienza del Disegno" by Alfredo La Manna

Prospettiva accidentale di un interno arredato
restituzione prospettica - fattore di ingrandimento 2X

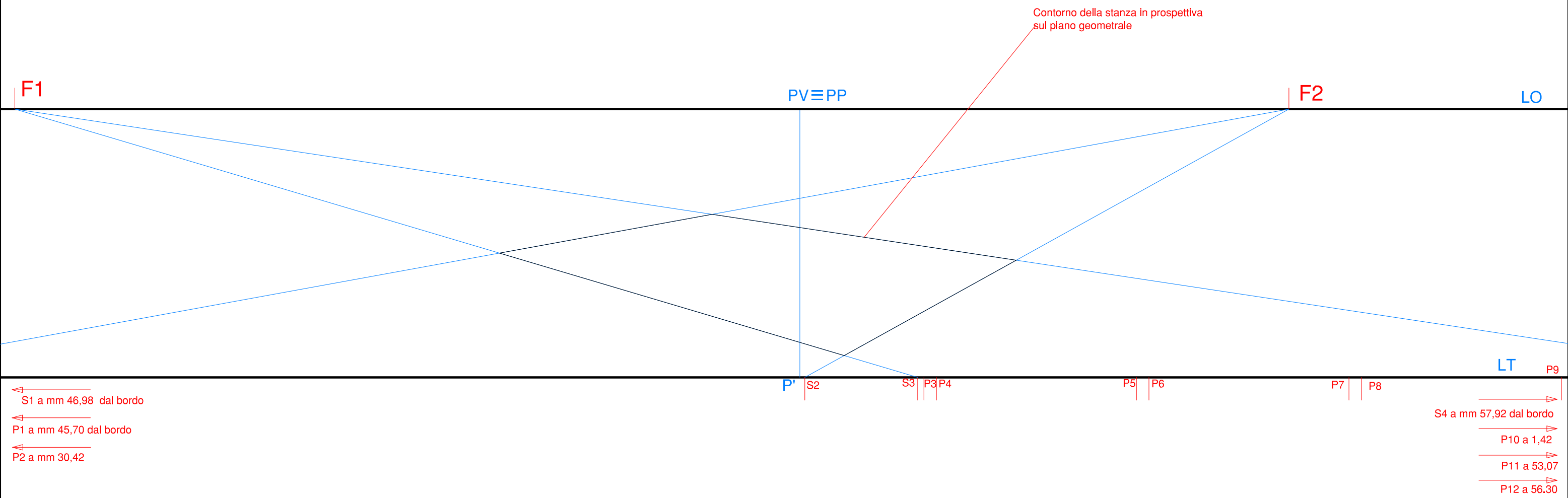



"La Scienza del Disegno" by Alfredo La Manna

Prospettiva accidentale di un interno arredato
restituzione prospettica - fattore di ingrandimento 2X

F1

PV \equiv PP

F2

LO

Contorno della stanza in prospettiva
sul piano geometrico

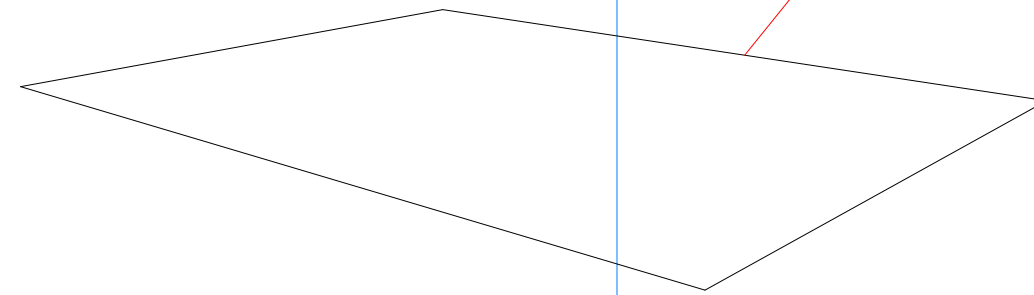

LT

P9

S1 a mm 46,98 dal bordo

P1 a mm 45,70 dal bordo

P2 a mm 30,42

P'

S2

S3

P3

P4

P5

P6

P7

P8

S4 a mm 57,92 dal bordo

P10 a 1,42

P11 a 53,07

P12 a 56,30



"La Scienza del Disegno" by Alfredo La Manna

Prospettiva accidentale di un interno arredato
restituzione prospettica - fattore di ingrandimento 2X

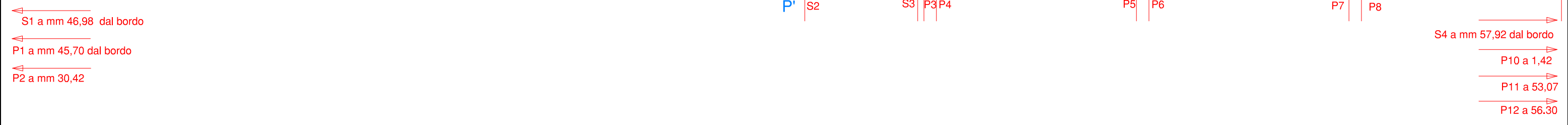
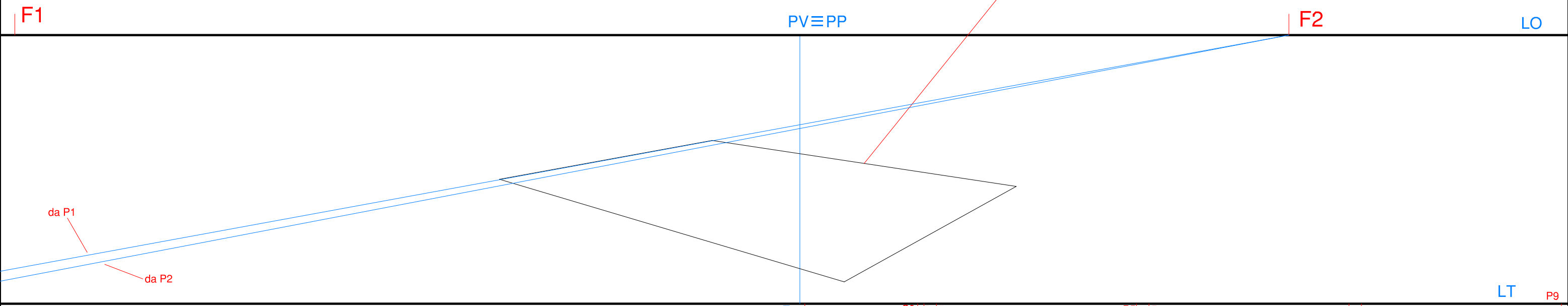

← S1 a mm 46,98 dal bordo
← P1 a mm 45,70 dal bordo
← P2 a mm 30,42

→ S4 a mm 57,92 dal bordo
→ P10 a 1,42
→ P11 a 53,07
→ P12 a 56,30



"La Scienza del Disegno" by Alfredo La Manna

Prospettiva accidentale di un interno arredato
restituzione prospettica - fattore di ingrandimento 2X

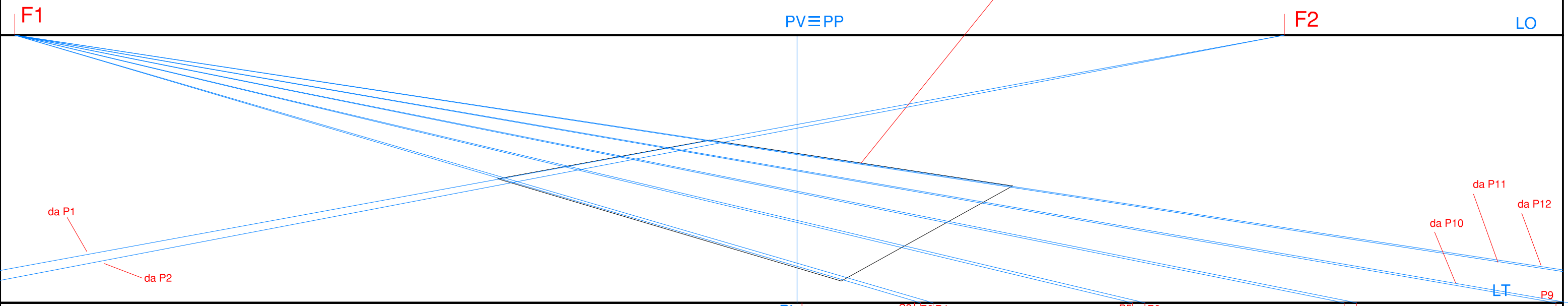

← S1 a mm 46,98 dal bordo
← P1 a mm 45,70 dal bordo
← P2 a mm 30,42

→ S4 a mm 57,92 dal bordo
→ P10 a 1,42
→ P11 a 53,07
→ P12 a 56,30



"La Scienza del Disegno" by Alfredo La Manna

Prospettiva accidentale di un interno arredato
restituzione prospettica - fattore di ingrandimento 2X

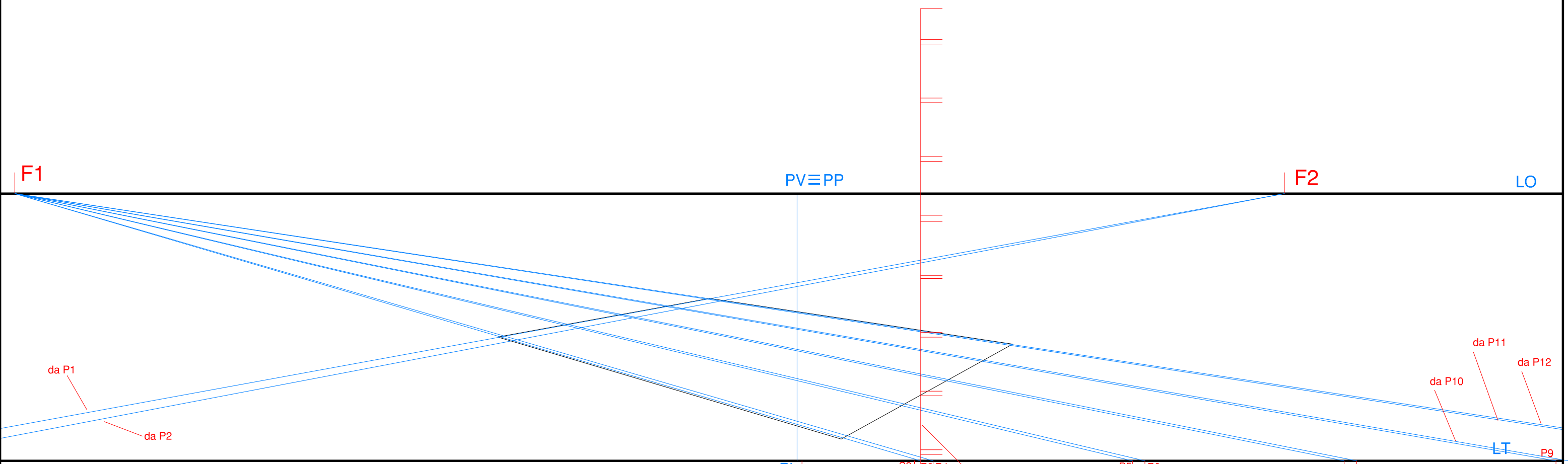

← S1 a mm 46,98 dal bordo
← P1 a mm 45,70 dal bordo
← P2 a mm 30,42

→ S4 a mm 57,92 dal bordo
→ P10 a 1,42
→ P11 a 53,07
→ P12 a 56,30

Principali quote verticali della parete attrezzata
riportate sulla verticale per P3

PV≡PP

F1

F2

LO

da P1

da P2

da P11

da P12

da P10

P'

S2

S3

P3

P4

P5

P6

P7

P8

LT

P9



"La Scienza del Disegno" by Alfredo La Manna

Prospettiva accidentale di un interno arredato
restituzione prospettica - fattore di ingrandimento 2X

INGRANDIMENTO 4X

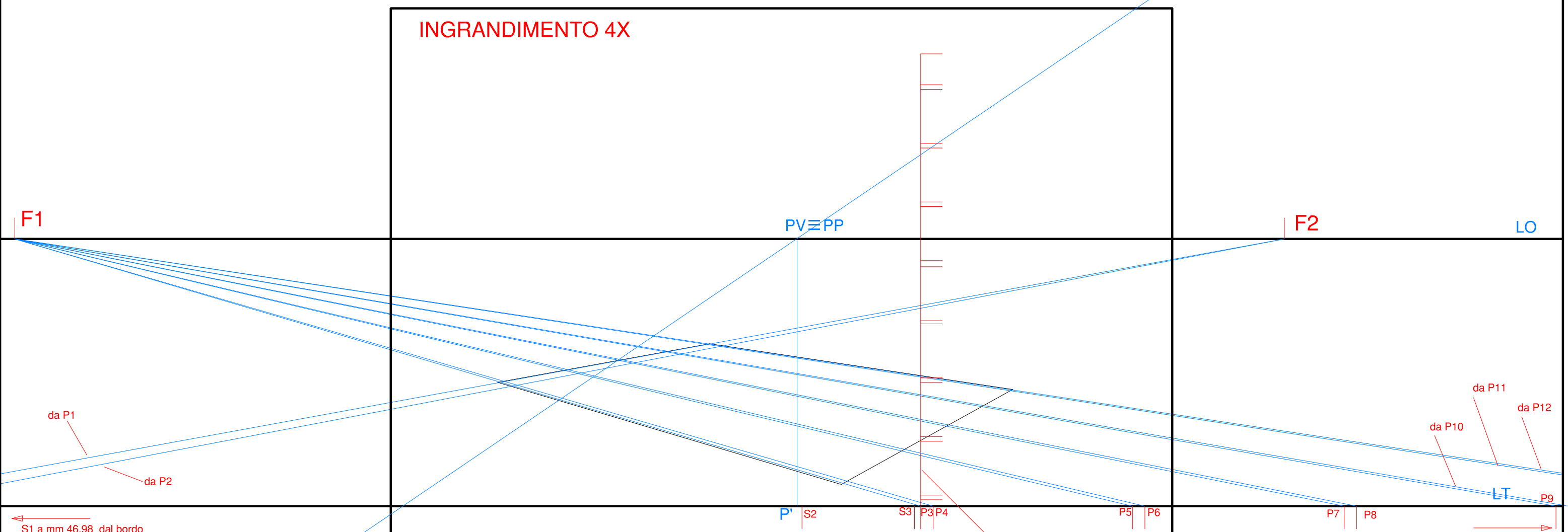

← S1 a mm 46,98 dal bordo
← P1 a mm 45,70 dal bordo
← P2 a mm 30,42

→ S4 a mm 57,92 dal bordo
→ P10 a 1,42
→ P11 a 53,07
→ P12 a 56,30

Principali quote verticali della parete attrezzata
riportate sulla verticale per P3



"La Scienza del Disegno" by Alfredo La Manna

Prospettiva accidentale di un interno arredato
restituzione prospettica - fattore di ingrandimento 4X

Fattore di ingrandimento 4X

PV \equiv PP

verso F1

verso F2

P'

S2

S3

P3

P4

P5

P6

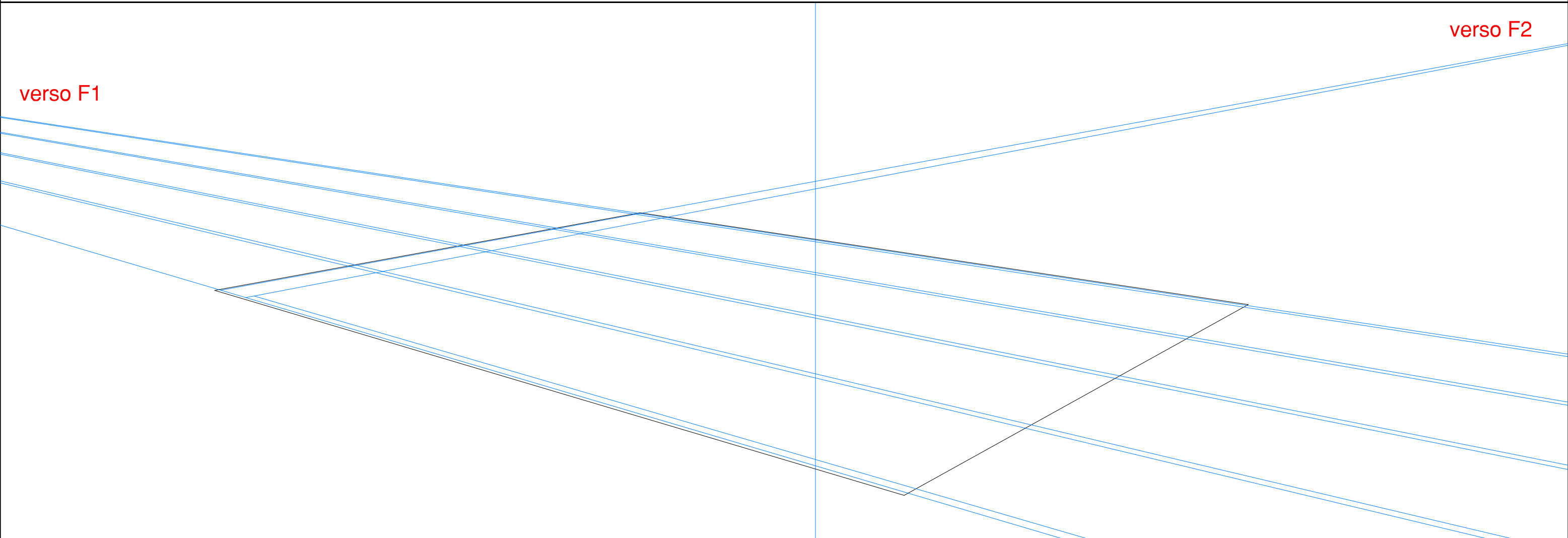



"La Scienza del Disegno" by Alfredo La Manna

Prospettiva accidentale di un interno arredato
restituzione prospettica - fattore di ingrandimento 4X

Fattore di ingrandimento 4X

PV \equiv PP

base della parete
attrezzata in prospettiva

P'

S2

S3

P3

P4

P5

P6



"La Scienza del Disegno" by Alfredo La Manna

Prospettiva accidentale di un interno arredato
restituzione prospettica - fattore di ingrandimento 4X

INGRANDIMENTO 4X

PV \equiv PP

verso F1

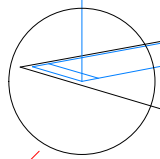
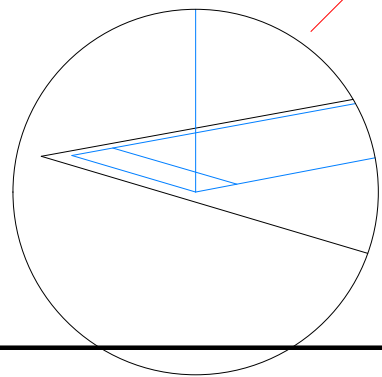

P'

S2

S3

P3

P4

P5

P6



"La Scienza del Disegno" by Alfredo La Manna

Prospettiva accidentale di un interno arredato
restituzione prospettica - fattore di ingrandimento 4X

INGRANDIMENTO 4X

PV \equiv PP

verso F1

P'

S2

S3

P3 P4

P5

P6

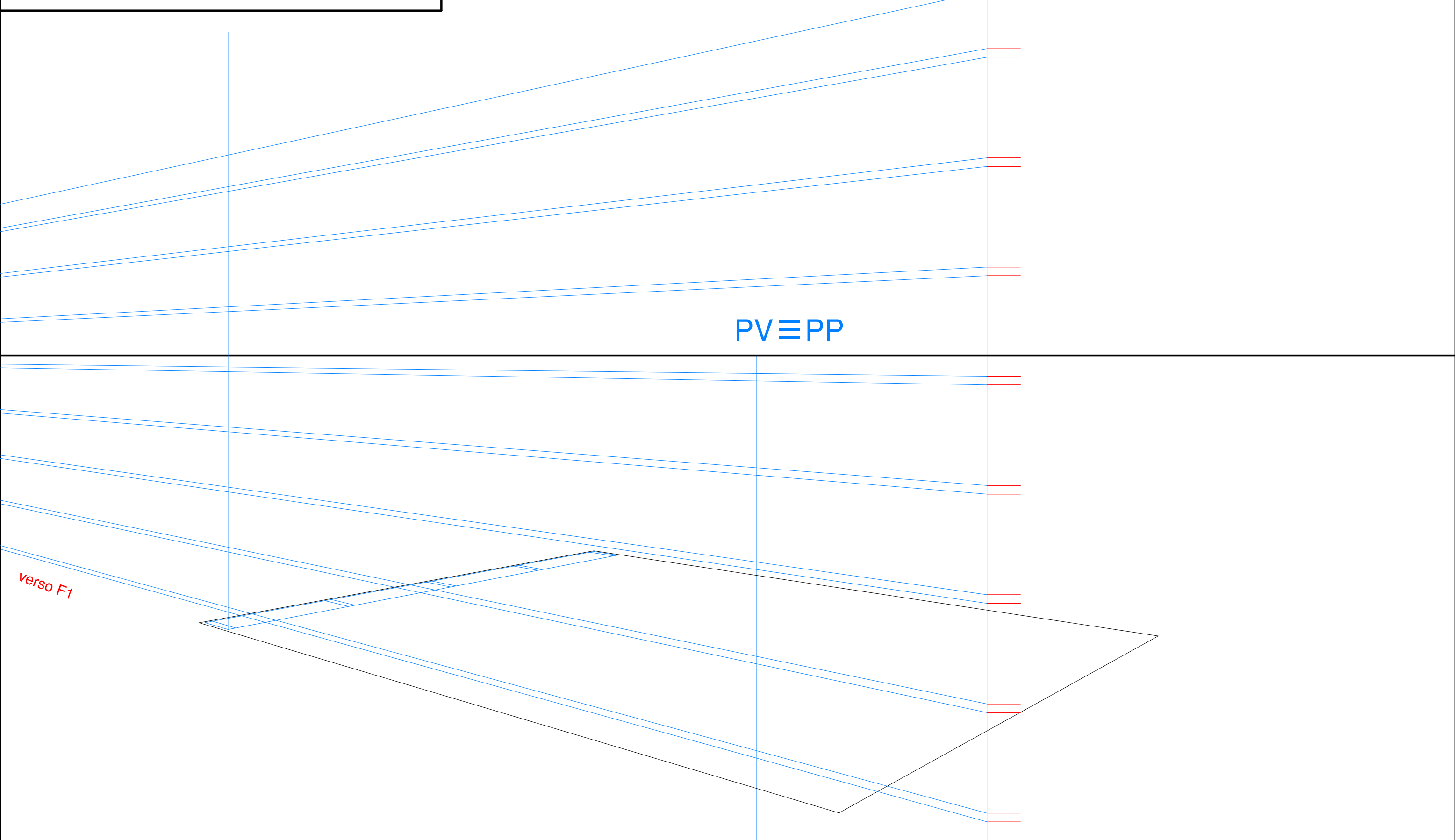



"La Scienza del Disegno" by Alfredo La Manna

Prospettiva accidentale di un interno arredato
restituzione prospettica - fattore di ingrandimento 4X

INGRANDIMENTO 4X

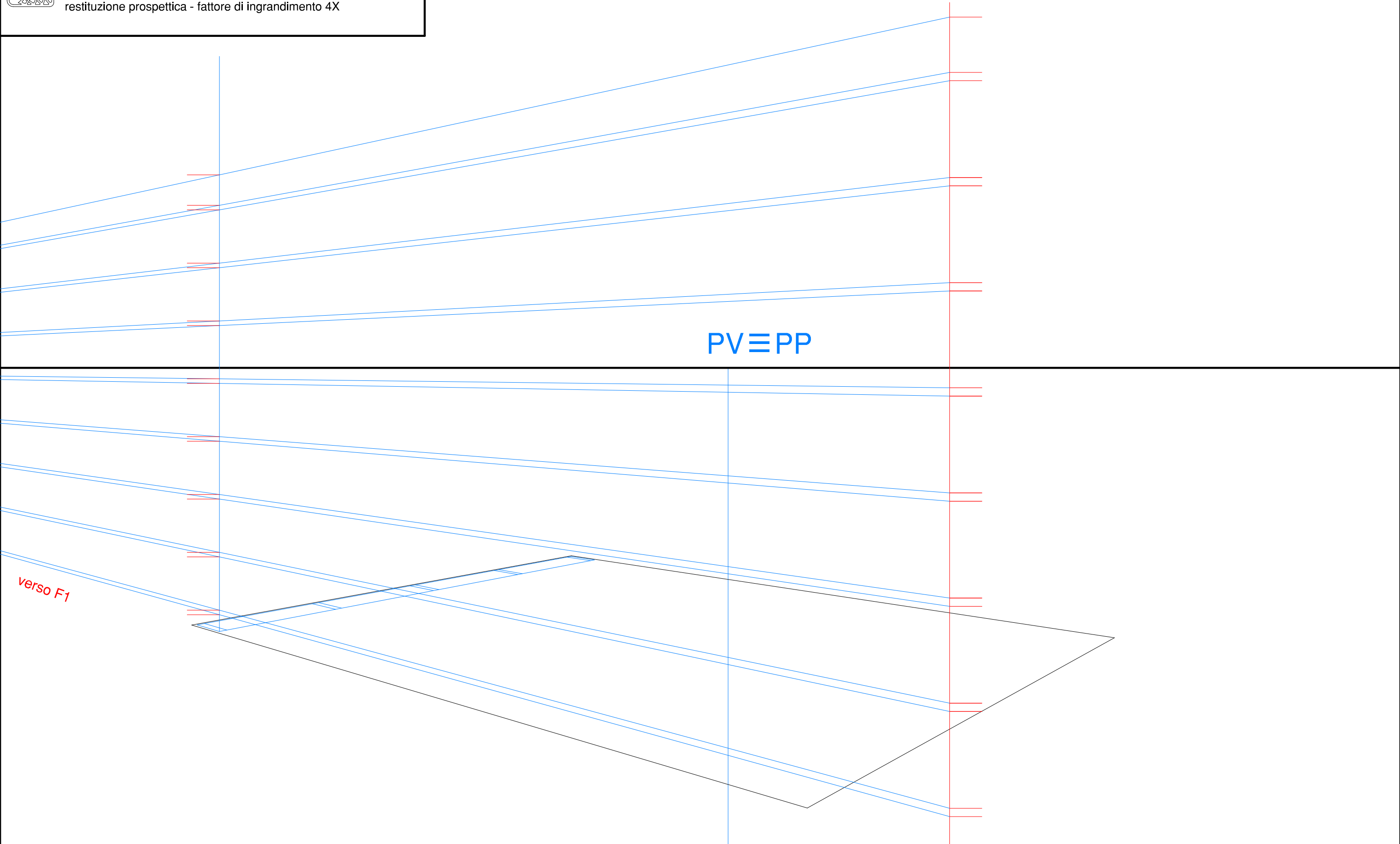

PV ⊆ PP

verso F1

P'

S2

S3

P3 P4

P5

P6



"La Scienza del Disegno" by Alfredo La Manna

Prospettiva accidentale di un interno arredato
restituzione prospettica - fattore di ingrandimento 4X

INGRANDIMENTO 4X

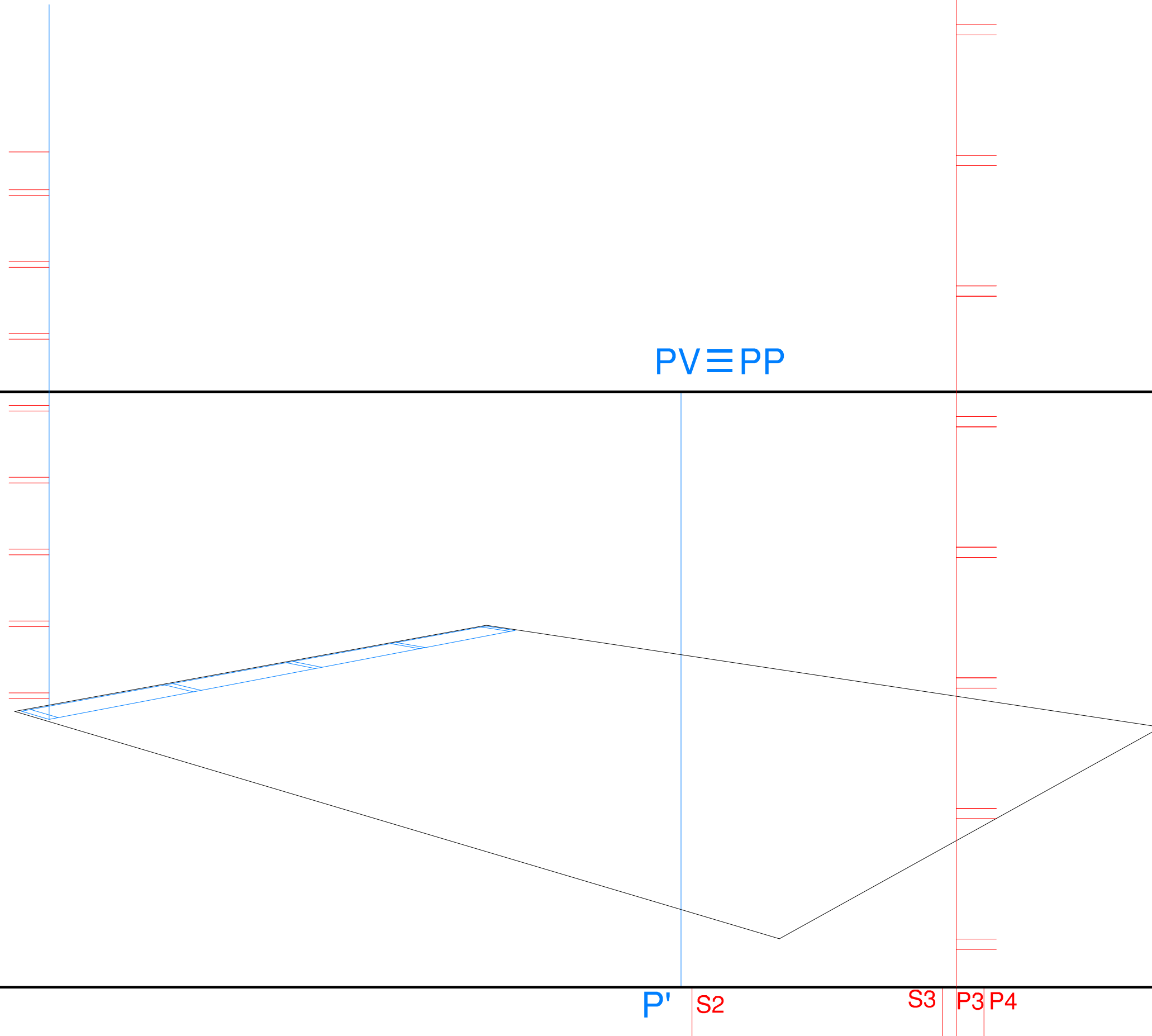

P'

S2

S3

P3 P4

P5

P6



"La Scienza del Disegno" by Alfredo La Manna

Prospettiva accidentale di un interno arredato
restituzione prospettica - fattore di ingrandimento 4X

INGRANDIMENTO 4X

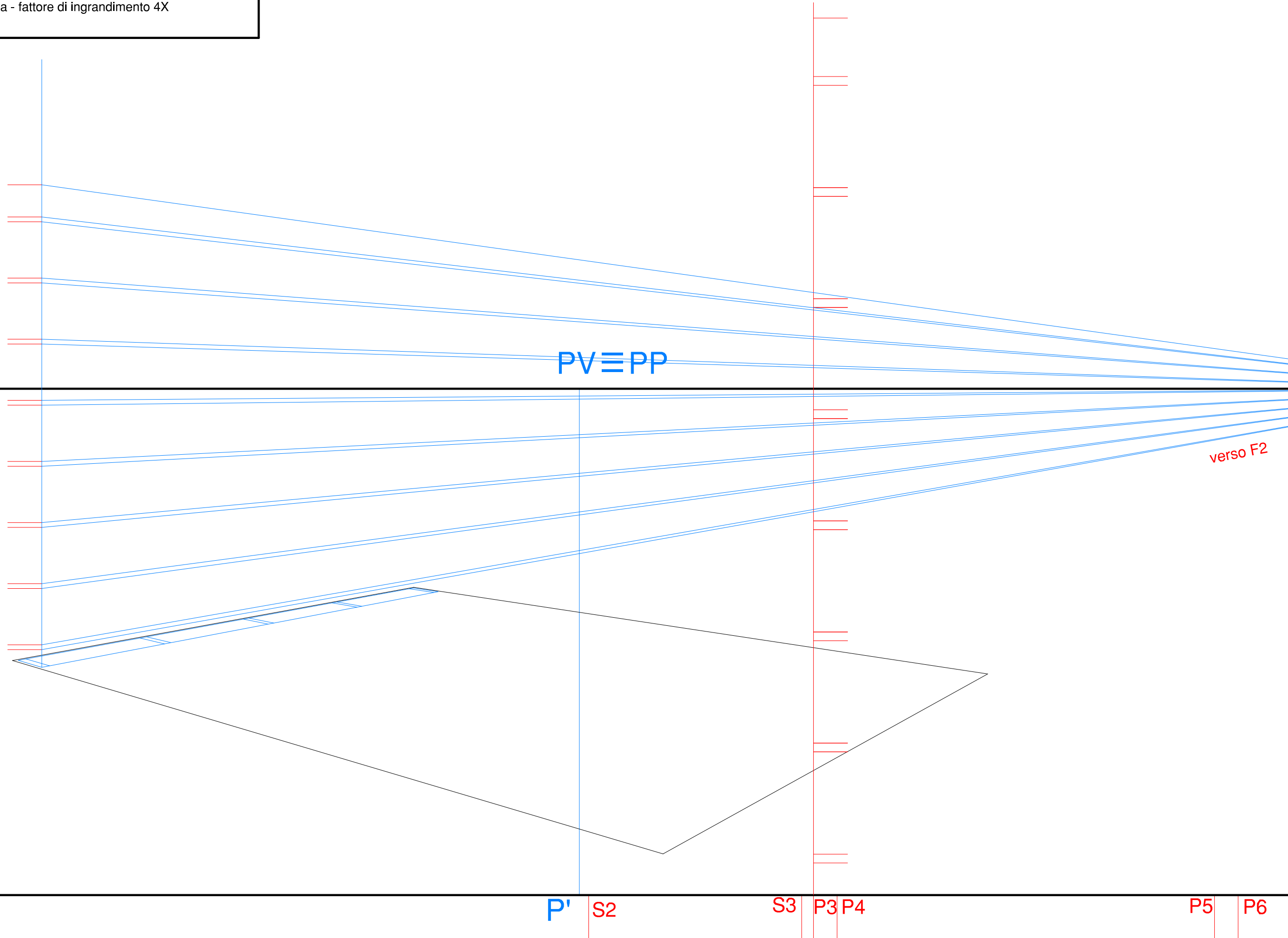

P'

S2

S3

P3

P4

P5

P6

verso F2



"La Scienza del Disegno" by Alfredo La Manna

Prospettiva accidentale di un interno arredato
restituzione prospettica - fattore di ingrandimento 4X

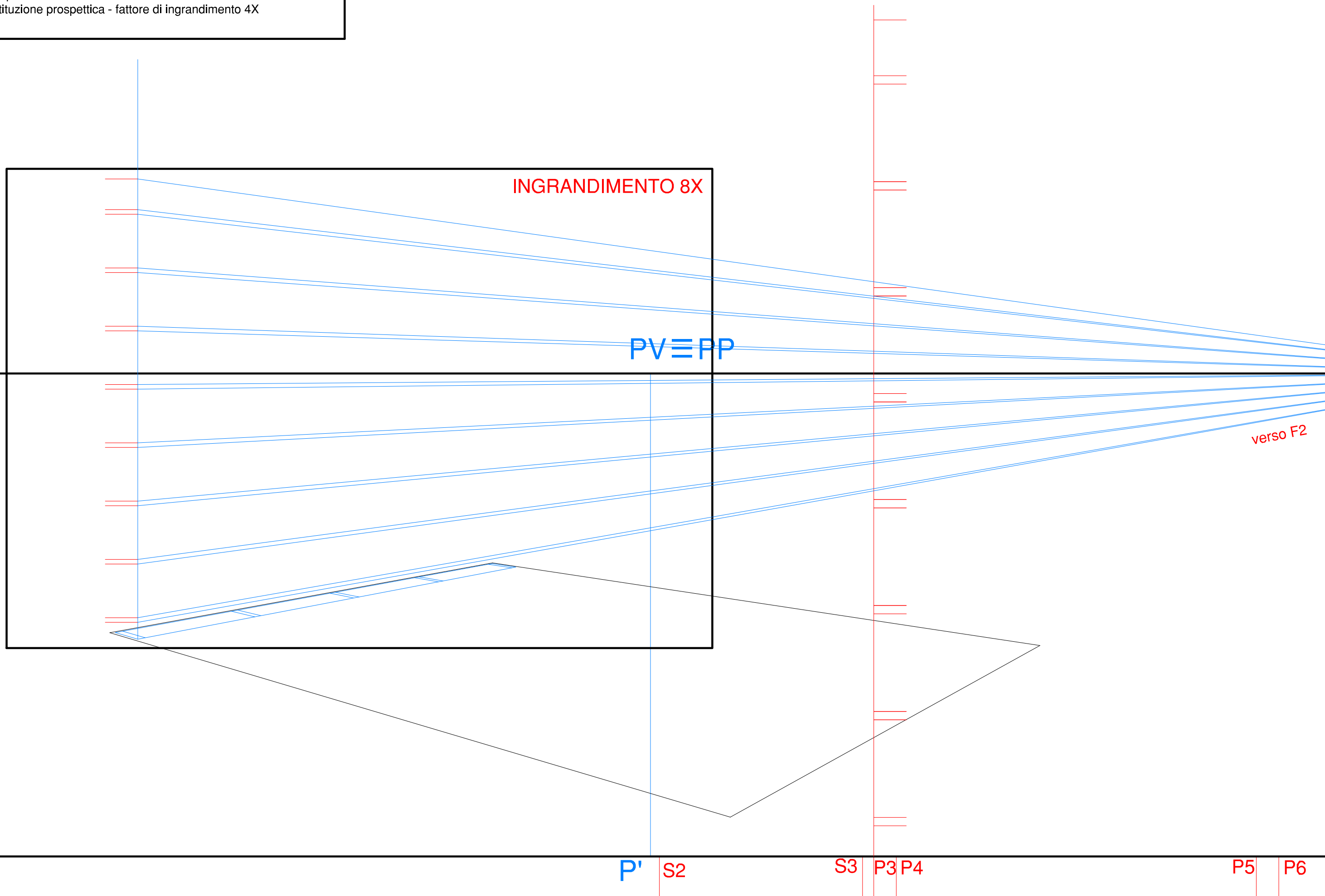



"La Scienza del Disegno" by Alfredo La Manna

Prospettiva accidentale di un interno arredato
restituzione prospettica - fattore di ingrandimento 8X

INGRANDIMENTO 8X

PV \equiv PP

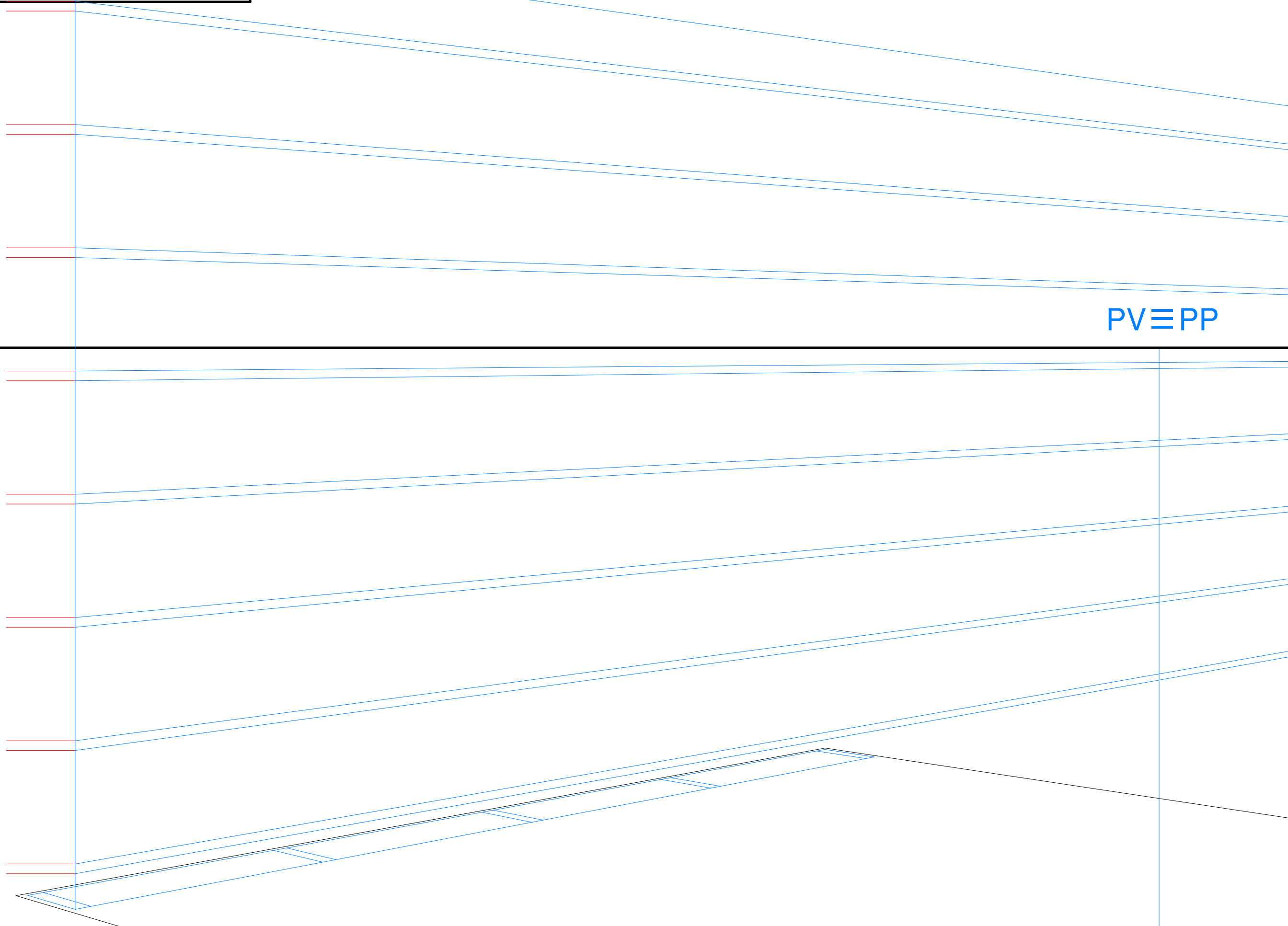



"La Scienza del Disegno" by Alfredo La Manna

Prospettiva accidentale di un interno arredato
restituzione prospettica - fattore di ingrandimento 8X

INGRANDIMENTO 8X

PV \equiv PP

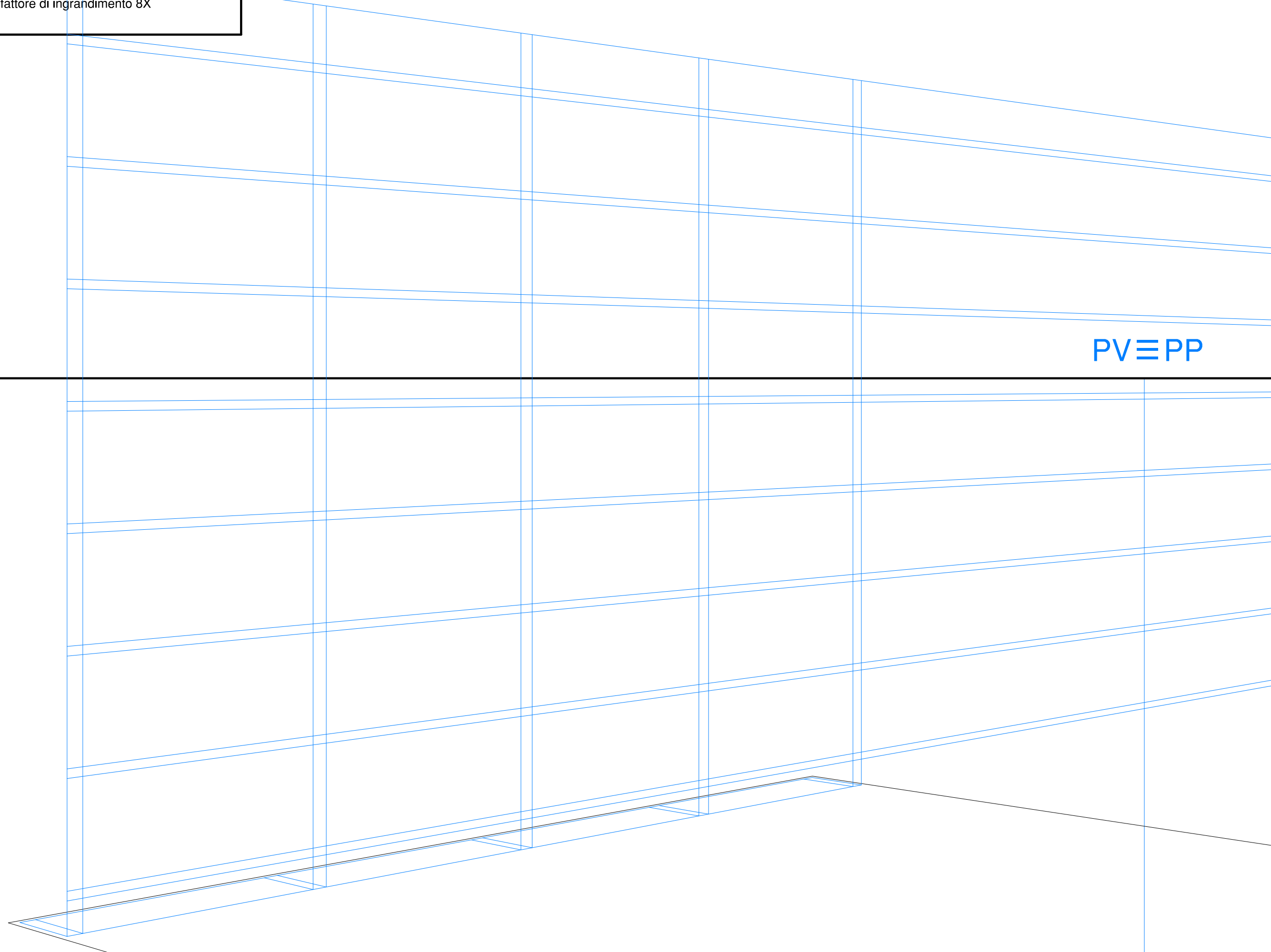



"La Scienza del Disegno" by Alfredo La Manna

Prospettiva accidentale di un interno arredato
restituzione prospettica - fattore di ingrandimento 8X

INGRANDIMENTO 8X

verso F1

PV \equiv PP

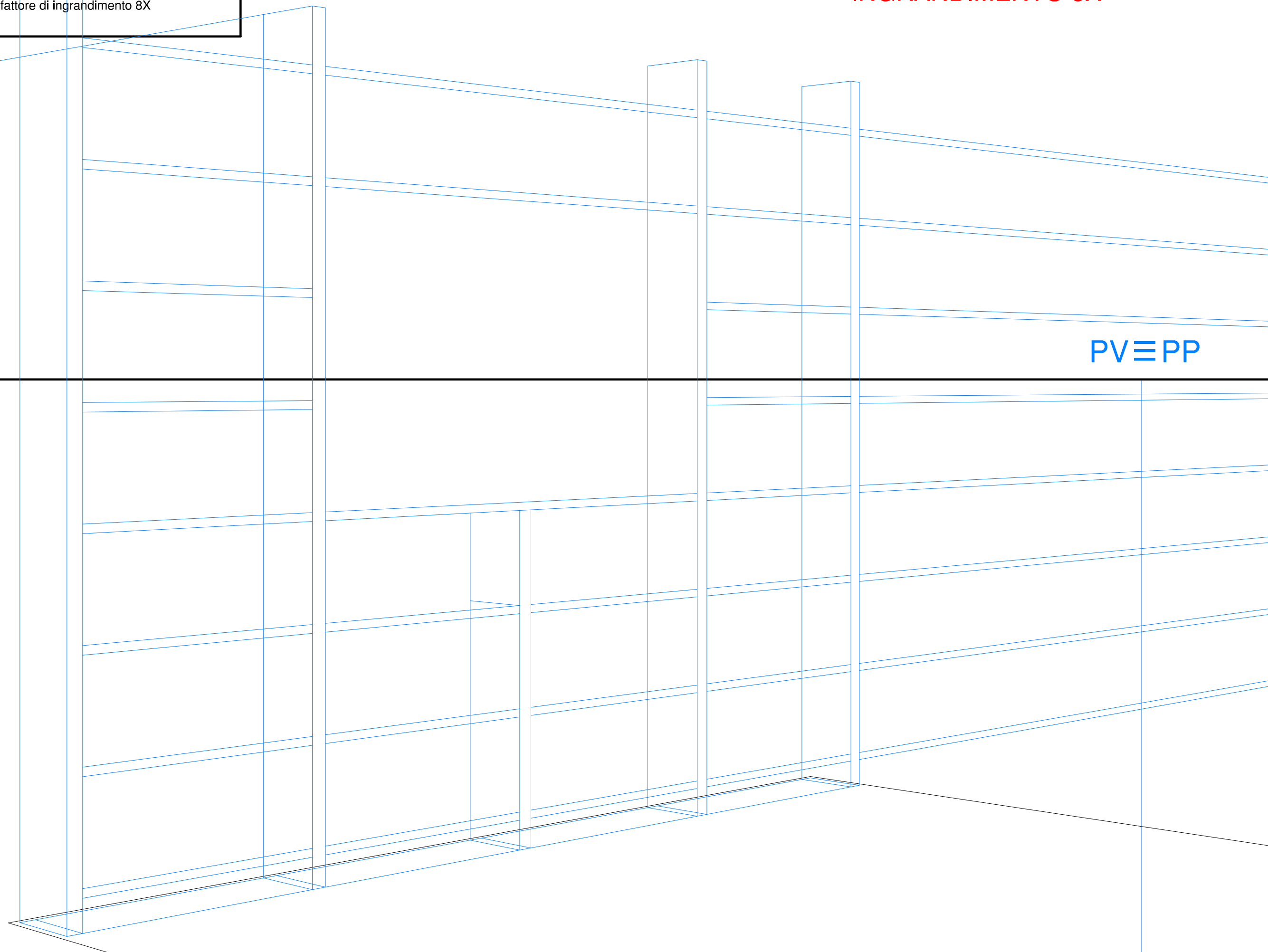



"La Scienza del Disegno" by Alfredo La Manna

Prospettiva accidentale di un interno arredato
restituzione prospettica - fattore di ingrandimento 8X

INGRANDIMENTO 8X

verso F1

PV \equiv PP

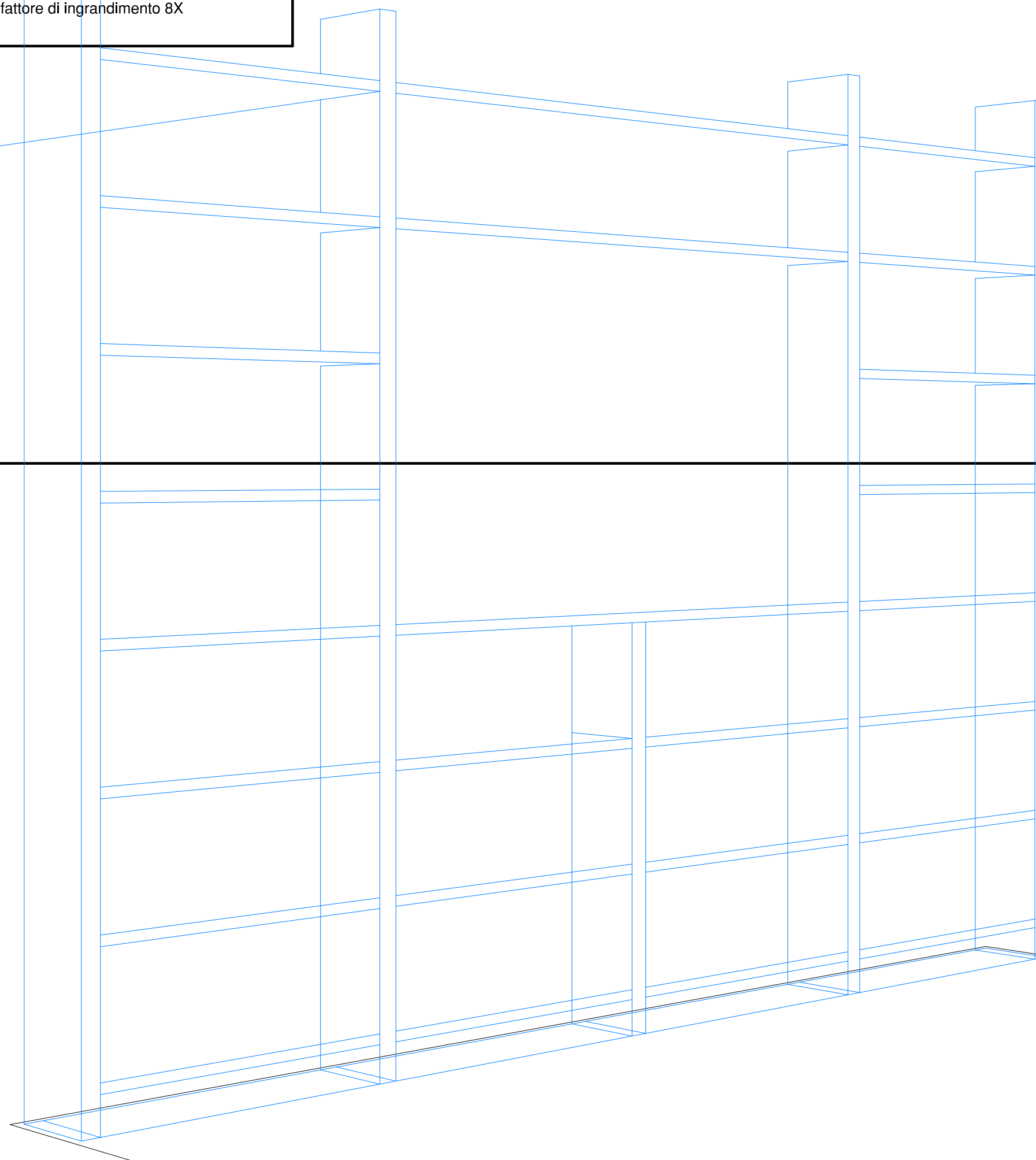



"La Scienza del Disegno" by Alfredo La Manna

Prospettiva accidentale di un interno arredato
restituzione prospettica - fattore di ingrandimento 8X

INGRANDIMENTO 8X

verso F1

PV \equiv PP

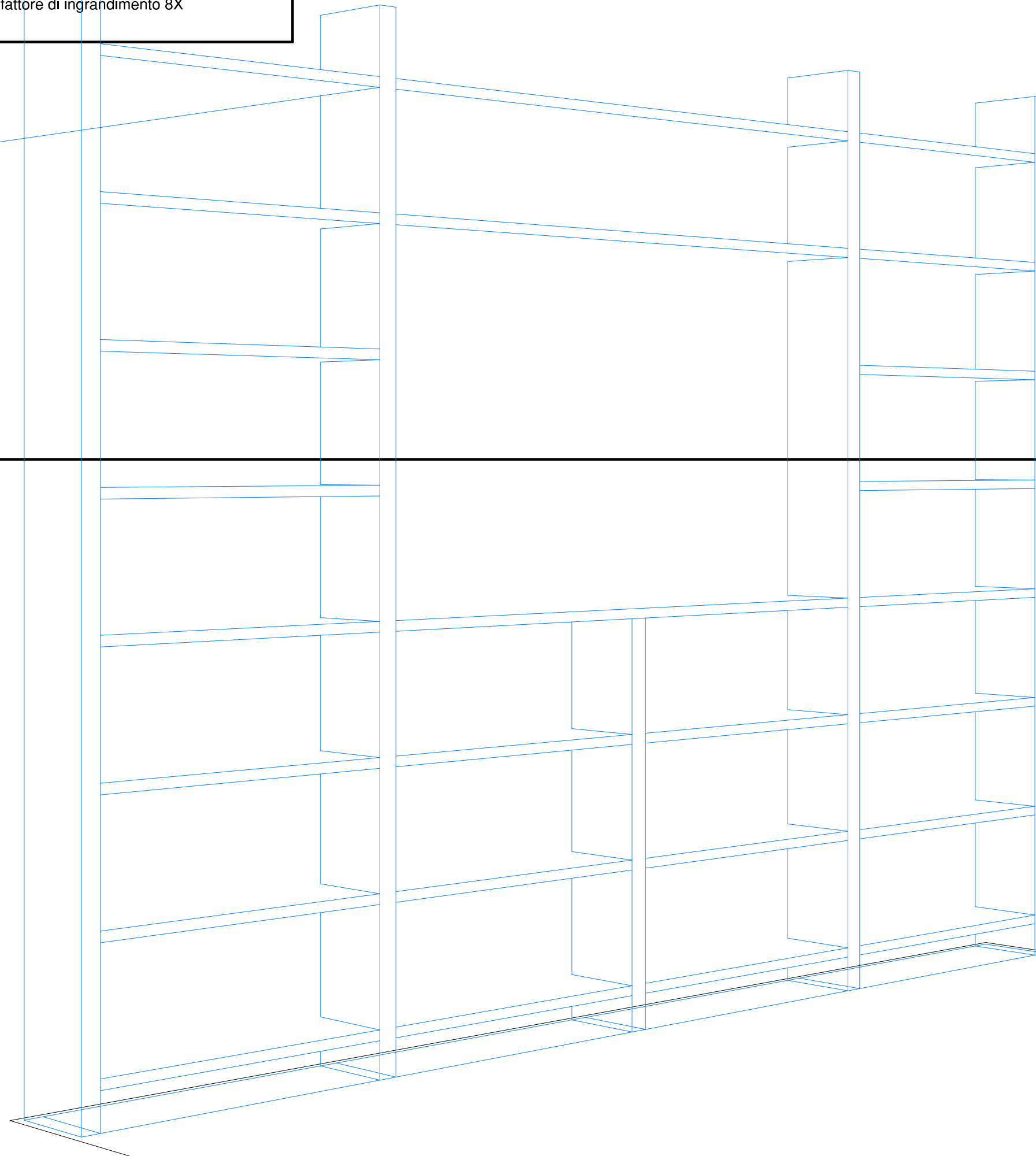



"La Scienza del Disegno" by Alfredo La Manna

Prospettiva accidentale di un interno arredato
restituzione prospettica - fattore di ingrandimento 8X

INGRANDIMENTO 8X

verso F2

PV \equiv PP

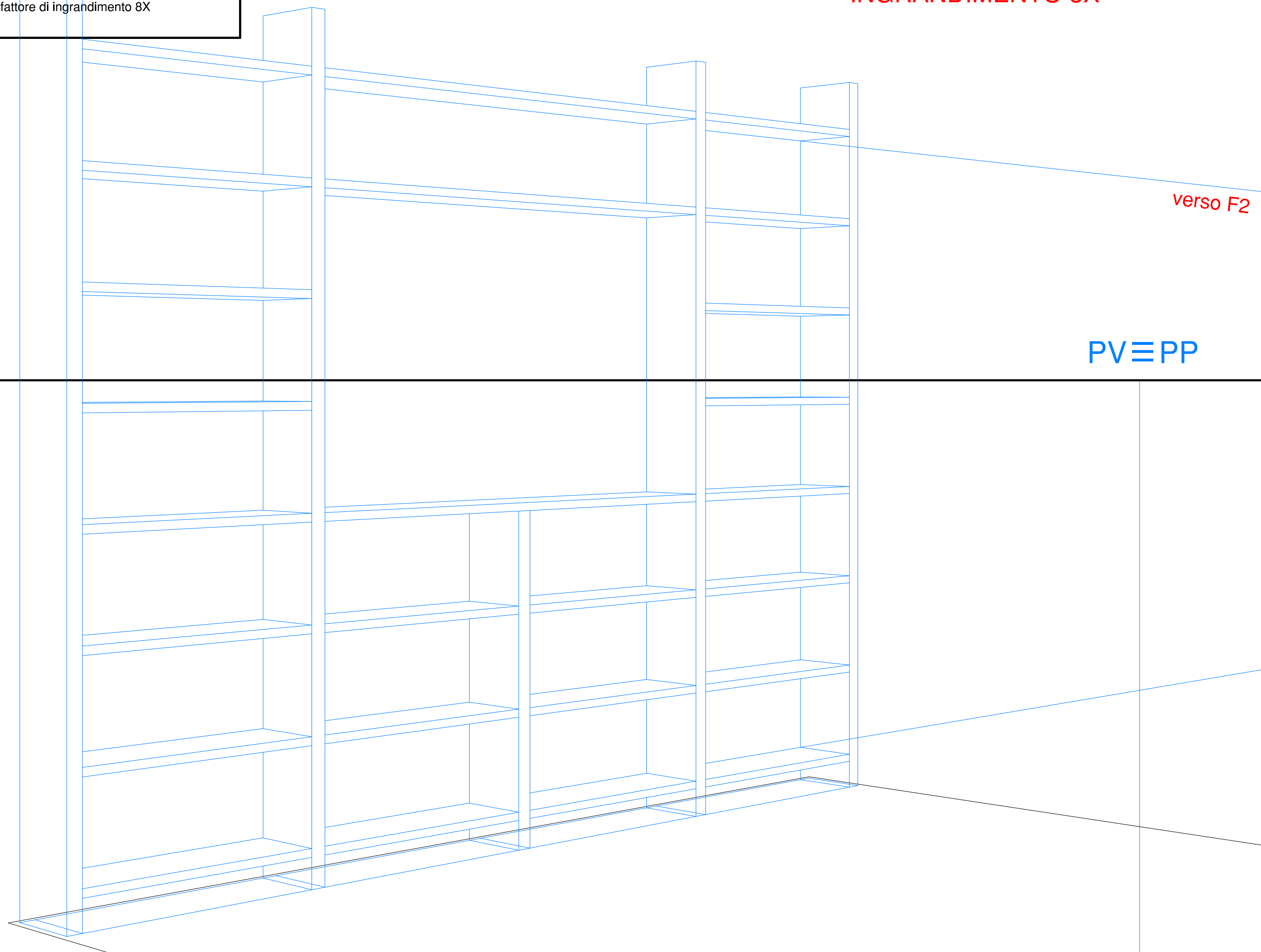



"La Scienza del Disegno" by Alfredo La Manna

Prospettiva accidentale di un interno arredato
restituzione prospettica - fattore di ingrandimento 8X

INGRANDIMENTO 8X

PV \equiv PP

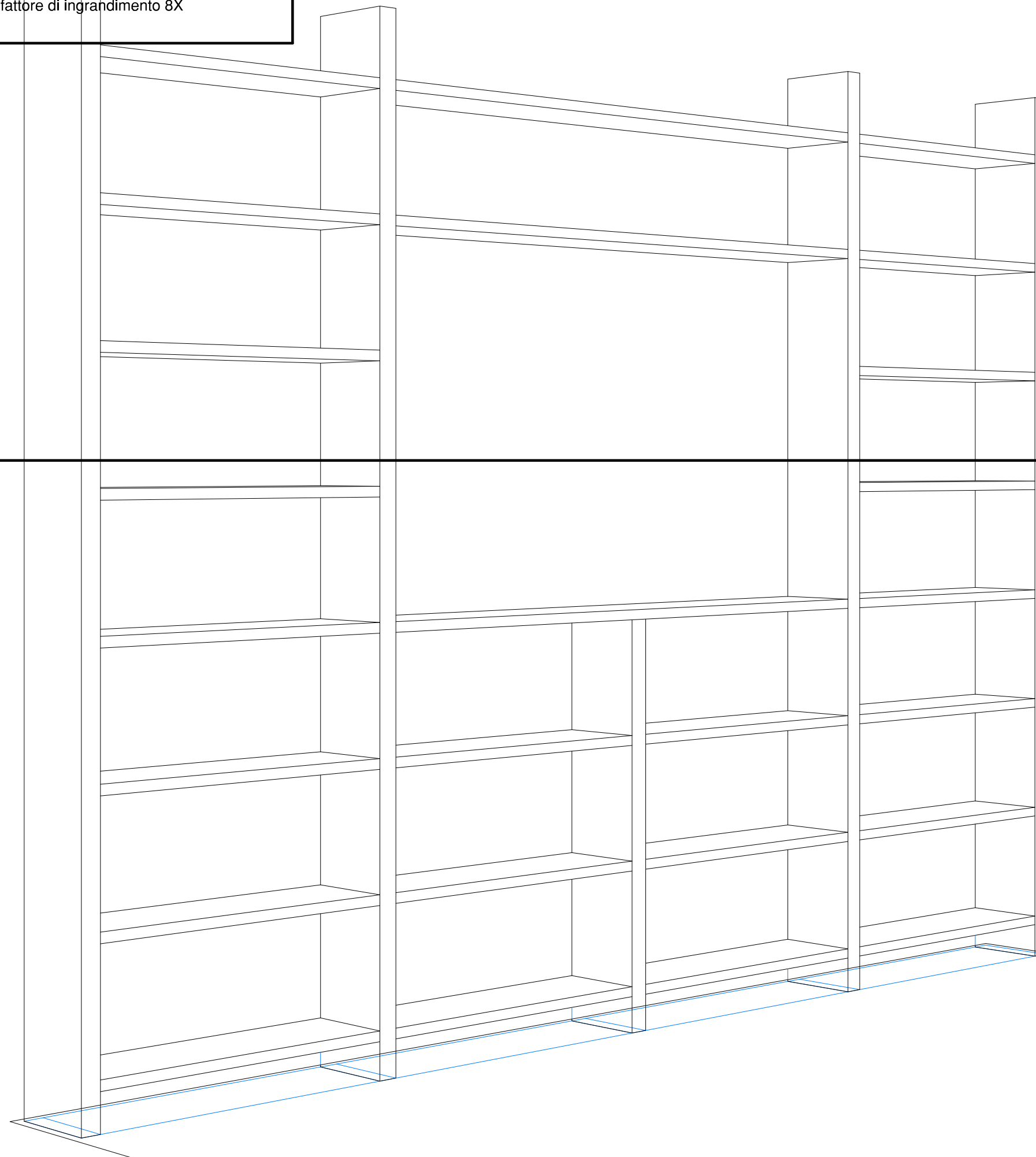



"La Scienza del Disegno" by Alfredo La Manna

Prospettiva accidentale di un interno arredato
restituzione prospettica - fattore di ingrandimento 2X

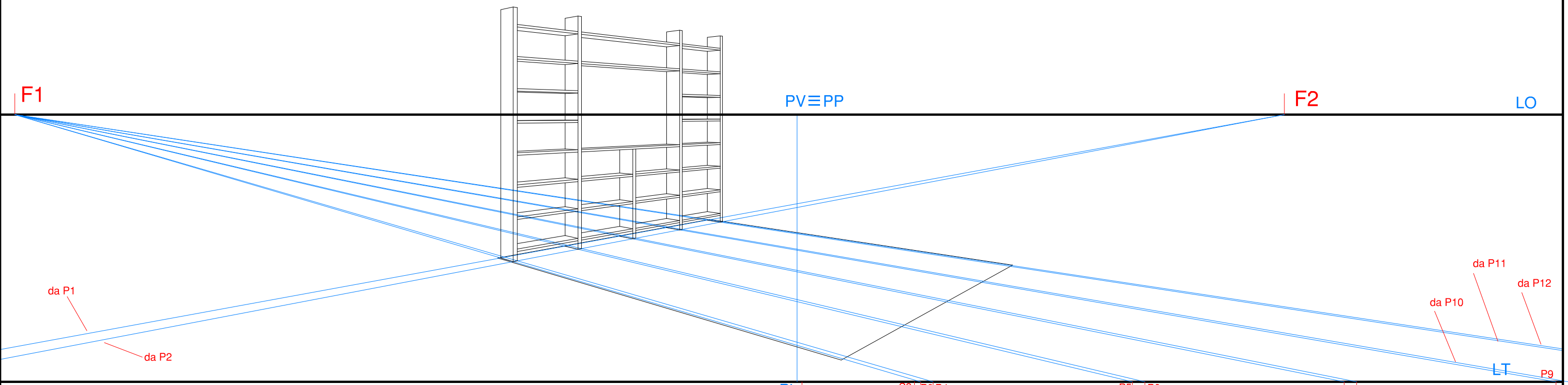

← S1 a mm 46,98 dal bordo
← P1 a mm 45,70 dal bordo
← P2 a mm 30,42

P' | S2 | S3 | P3 | P4 | P5 | P6 | P7 | P8 | P9
S4 a mm 57,92 dal bordo
P10 a 1,42
P11 a 53,07
P12 a 56,30



"La Scienza del Disegno" by Alfredo La Manna

Prospettiva accidentale di un interno arredato
restituzione prospettica - fattore di ingrandimento 2X

F1

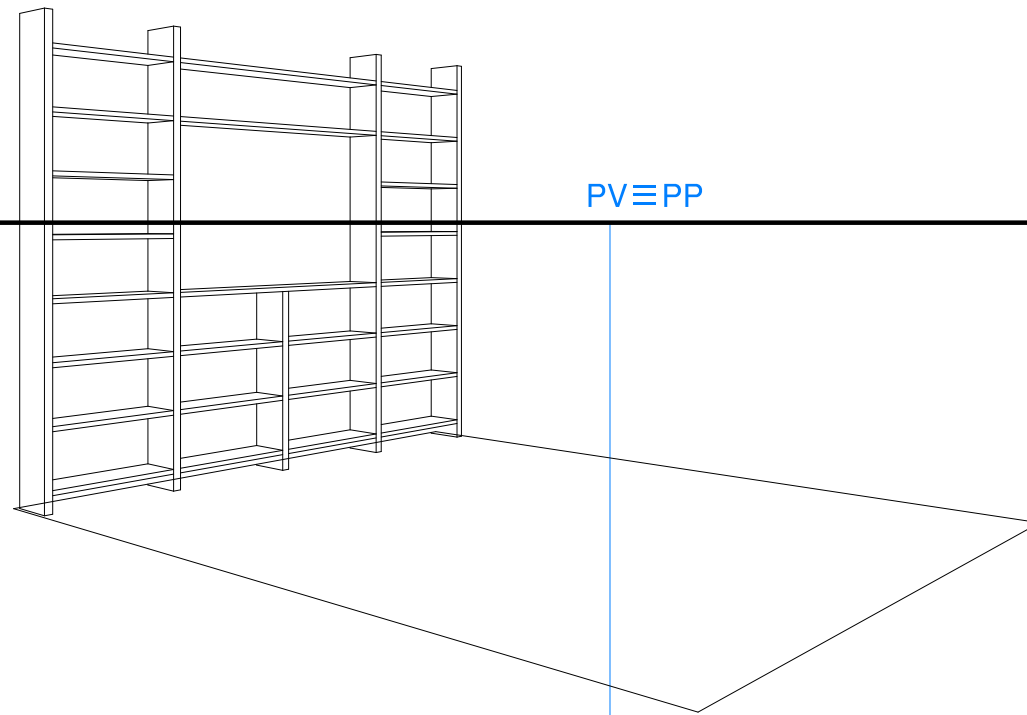

PV=PP

F2

LO

LT

P' | S2

S3 | P3 P4

P5 | P6

P7 | P8

P9



"La Scienza del Disegno" by Alfredo La Manna

Prospettiva accidentale di un interno arredato
disegno preparatorio - scala 1:50 (quote in cm.)

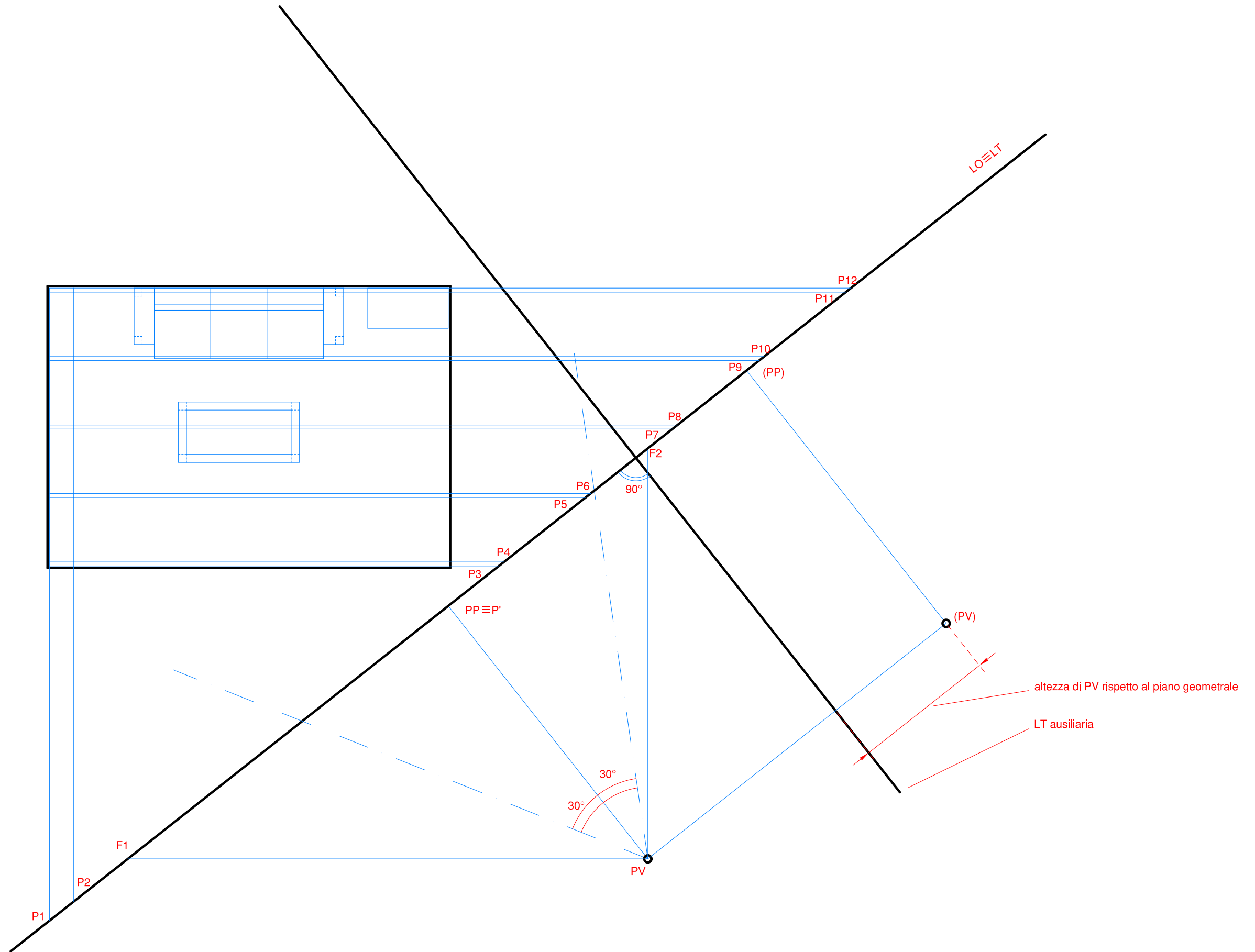



"La Scienza del Disegno" by Alfredo La Manna

Prospettiva accidentale di un interno arredato
disegno preparatorio - scala 1:50 (quote in cm.)

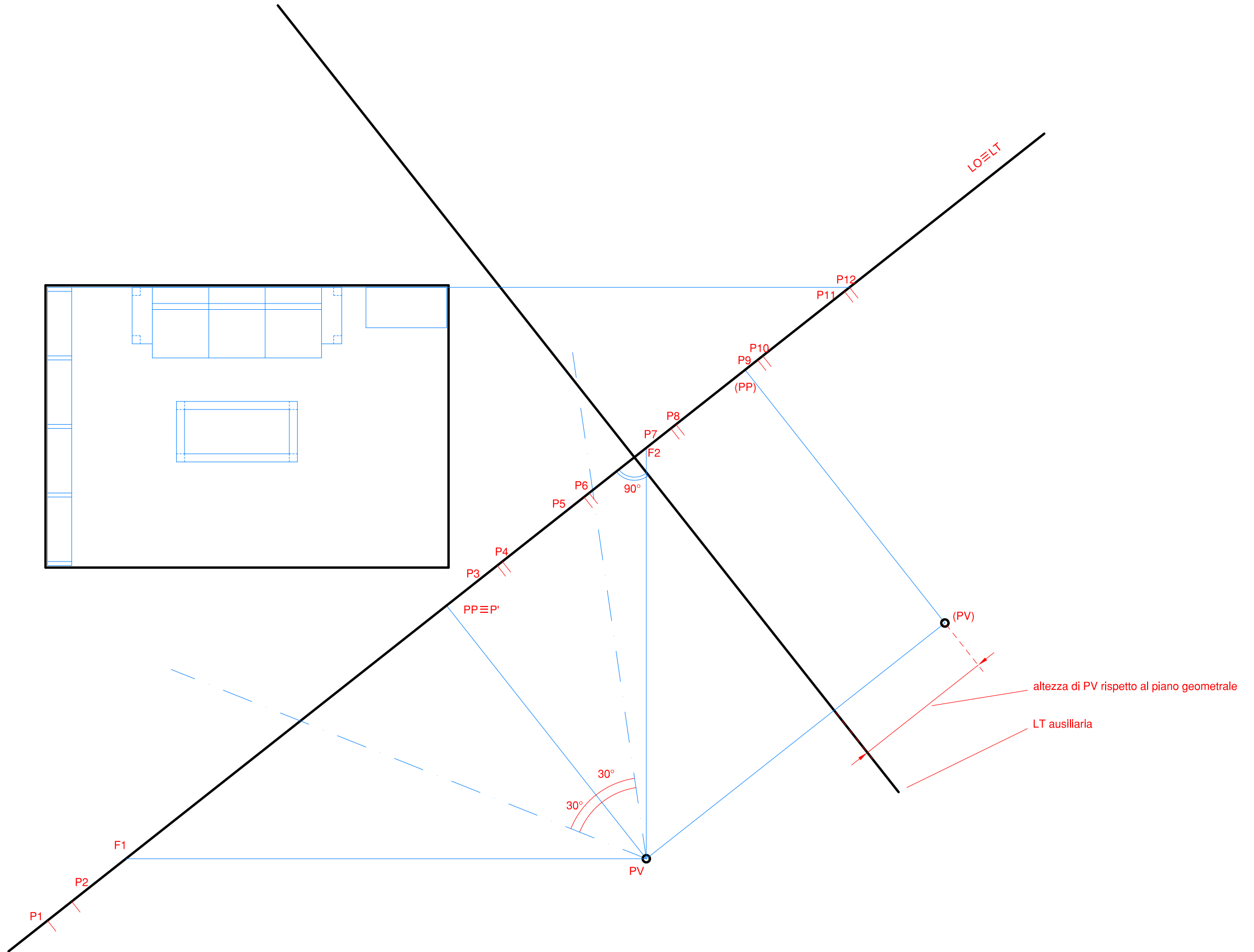



"La Scienza del Disegno" by Alfredo La Manna

Prospettiva accidentale di un interno arredato
disegno preparatorio - scala 1:50 (quote in cm.)

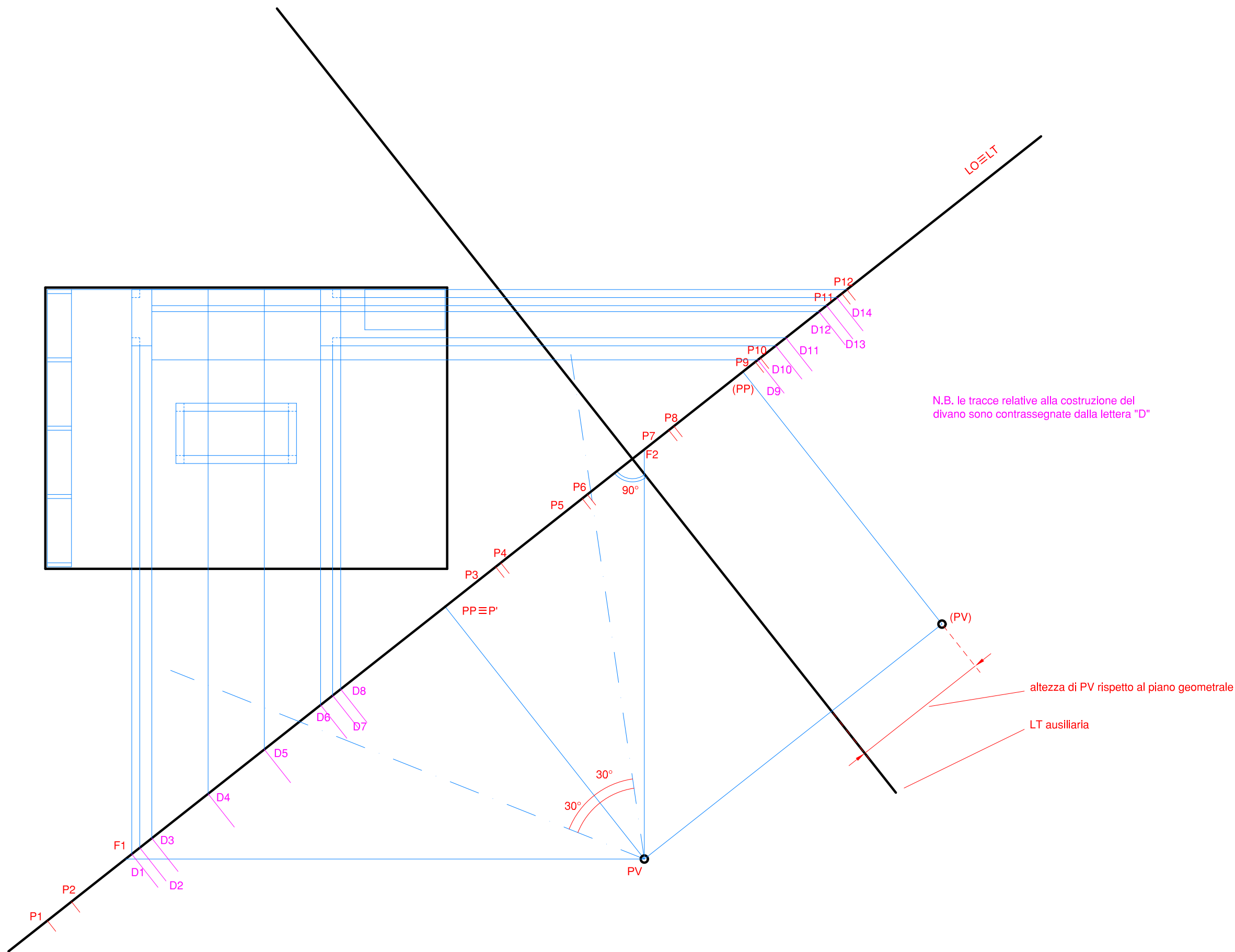



"La Scienza del Disegno" by Alfredo La Manna

Prospettiva accidentale di un interno arredato
restituzione prospettica - fattore di ingrandimento 2X

F1

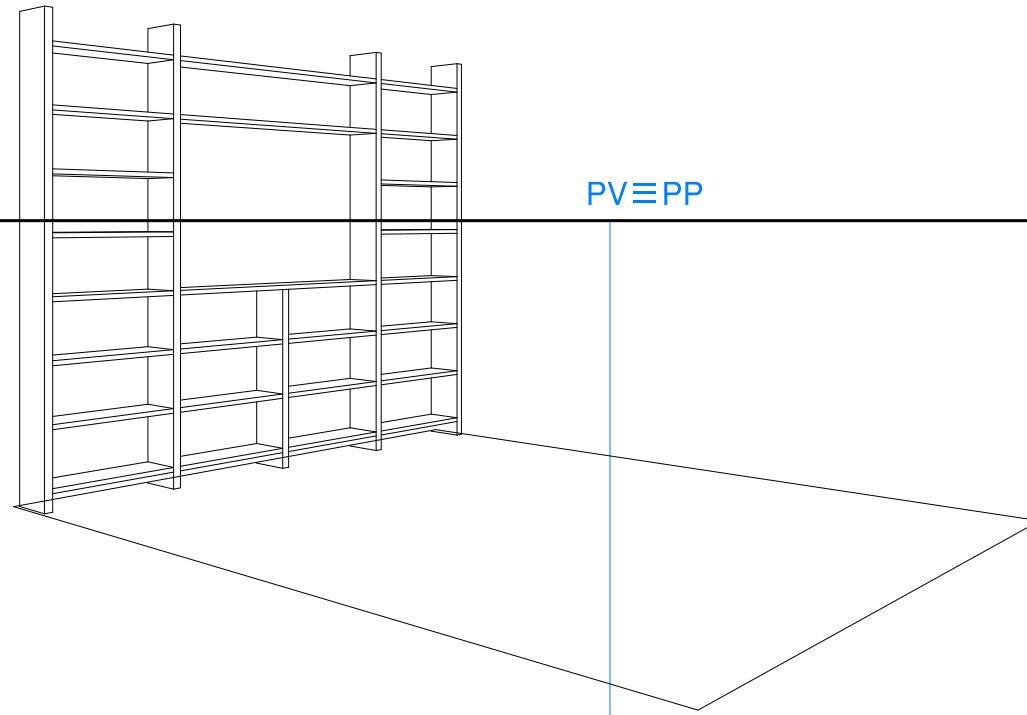

PV \equiv PP

F2

LO

LT

P'

S2

S3

P3

P4

P5

P6

P7

P8

P9



"La Scienza del Disegno" by Alfredo La Manna

Prospettiva accidentale di un interno arredato
restituzione prospettica - fattore di ingrandimento 2X

F1

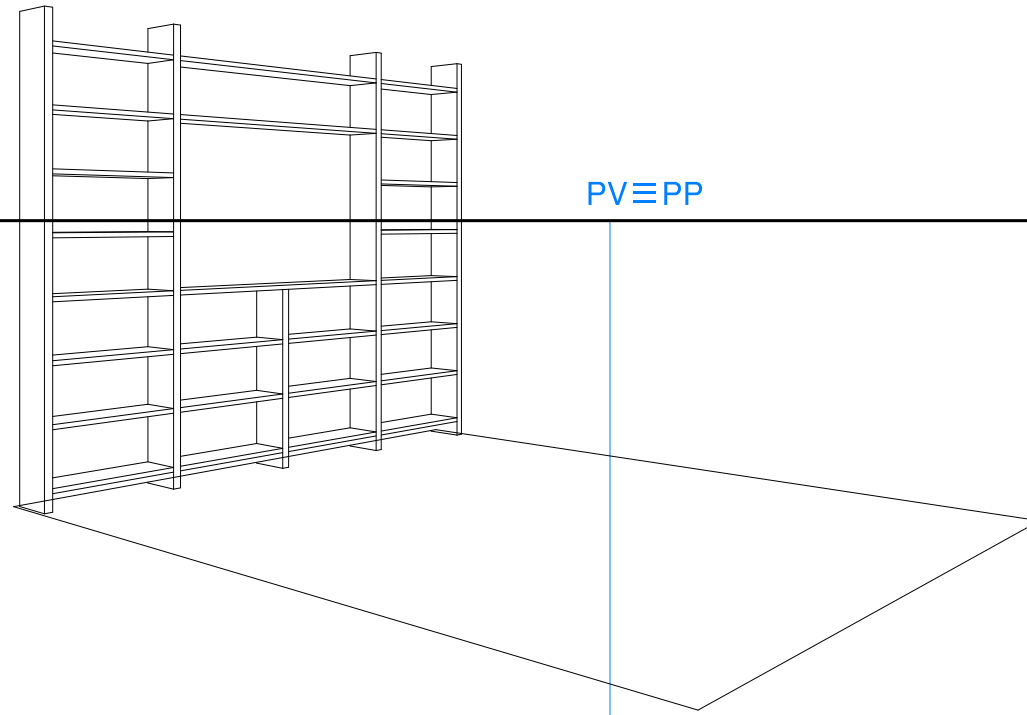

PV=PP

F2

LO

LT

D1 | D2 | D3 | D4 | D5 | D6 | D7 | D8

P' | S2 | S3 | P3 P4 | P5 | P6 | P7 | P8

P9
D9

- D10 a mm 11,11 dal bordo
- D11 a mm 17,57 dal bordo
- D12 a mm 38,55 dal bordo
- D13 a mm 43,39 dal bordo
- D14 a mm 49,85 dal bordo



"La Scienza del Disegno" by Alfredo La Manna

Prospettiva accidentale di un interno arredato
restituzione prospettica - fattore di ingrandimento 2X

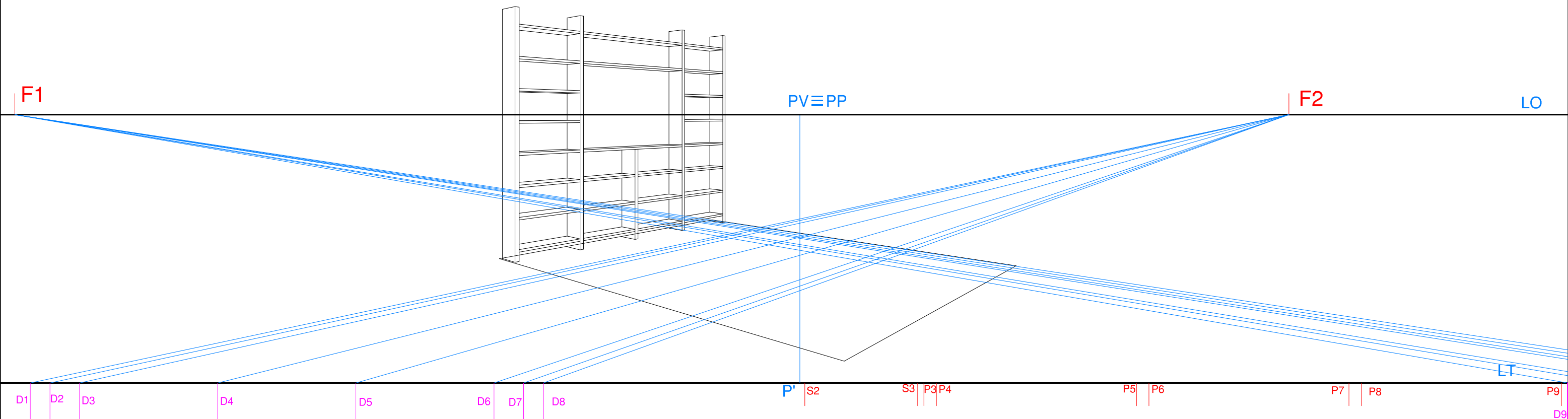

D1 | D2 | D3 | D4 | D5 | D6 | D7 | D8 | P' | S2 | S3 | P3 | P4 | P5 | P6 | P7 | P8 | P9 | D9

- D10 a mm 11,11 dal bordo
- D11 a mm 17,57 dal bordo
- D12 a mm 38,55 dal bordo
- D13 a mm 43,39 dal bordo
- D14 a mm 49,85 dal bordo



"La Scienza del Disegno" by Alfredo La Manna

Prospettiva accidentale di un interno arredato
restituzione prospettica - fattore di ingrandimento 4X

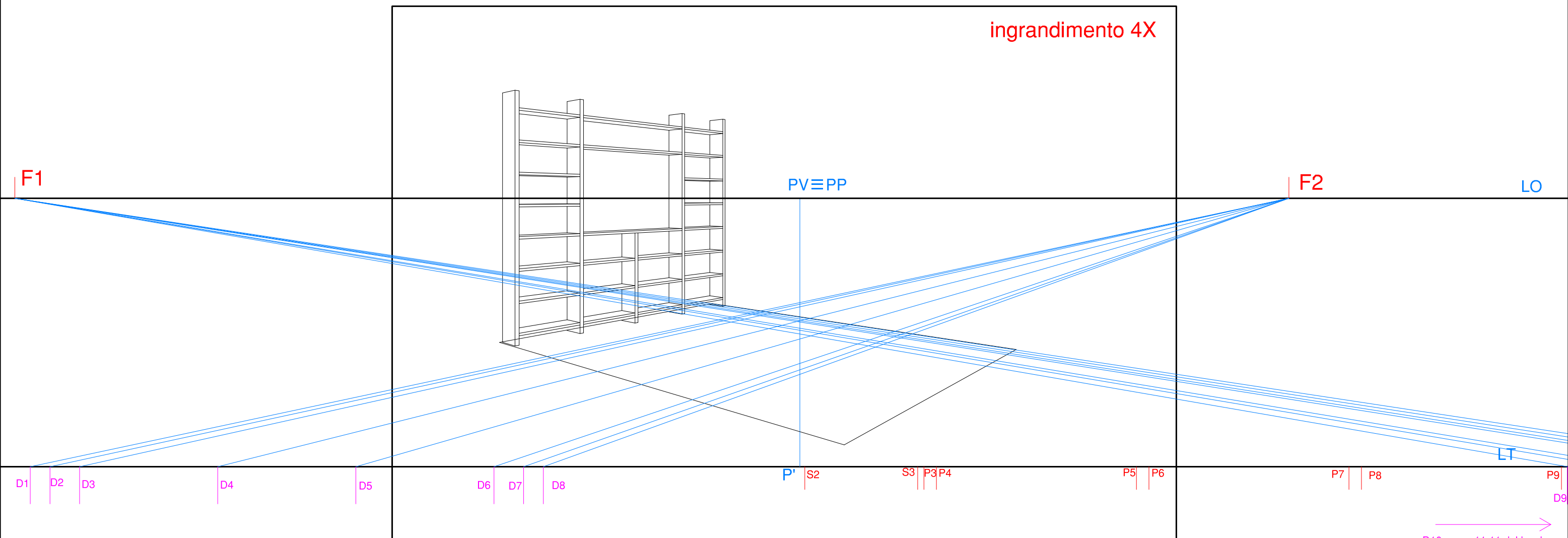

ingrandimento 4X

F1

PV ≡ PP

F2

LO

LT

D1

D2

D3

D4

D5

D6

D7

D8

P'

S2

S3

P3

P4

P5

P6

P7

P8

P9

D9

D10 a mm 11,11 dal bordo

D11 a mm 17,57 dal bordo

D12 a mm 38,55 dal bordo

D13 a mm 43,39 dal bordo

D14 a mm 49,85 dal bordo



"La Scienza del Disegno" by Alfredo La Manna

Prospettiva accidentale di un interno arredato
restituzione prospettica - fattore di ingrandimento 4X

ingrandimento 4X

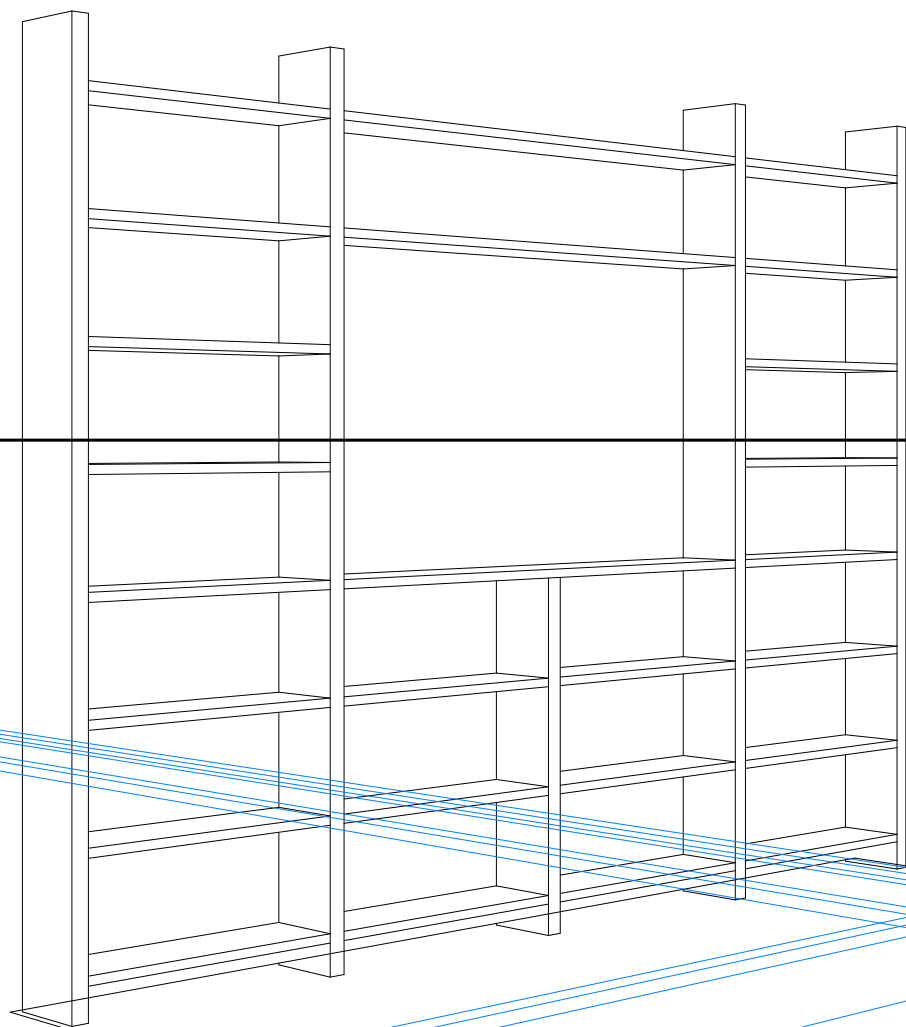

PV \equiv PP

D6

D7

D8

P'

S2

S3

P3

P4

P5

P6



"La Scienza del Disegno" by Alfredo La Manna

Prospettiva accidentale di un interno arredato
restituzione prospettica - fattore di ingrandimento 4X

ingrandimento 4X

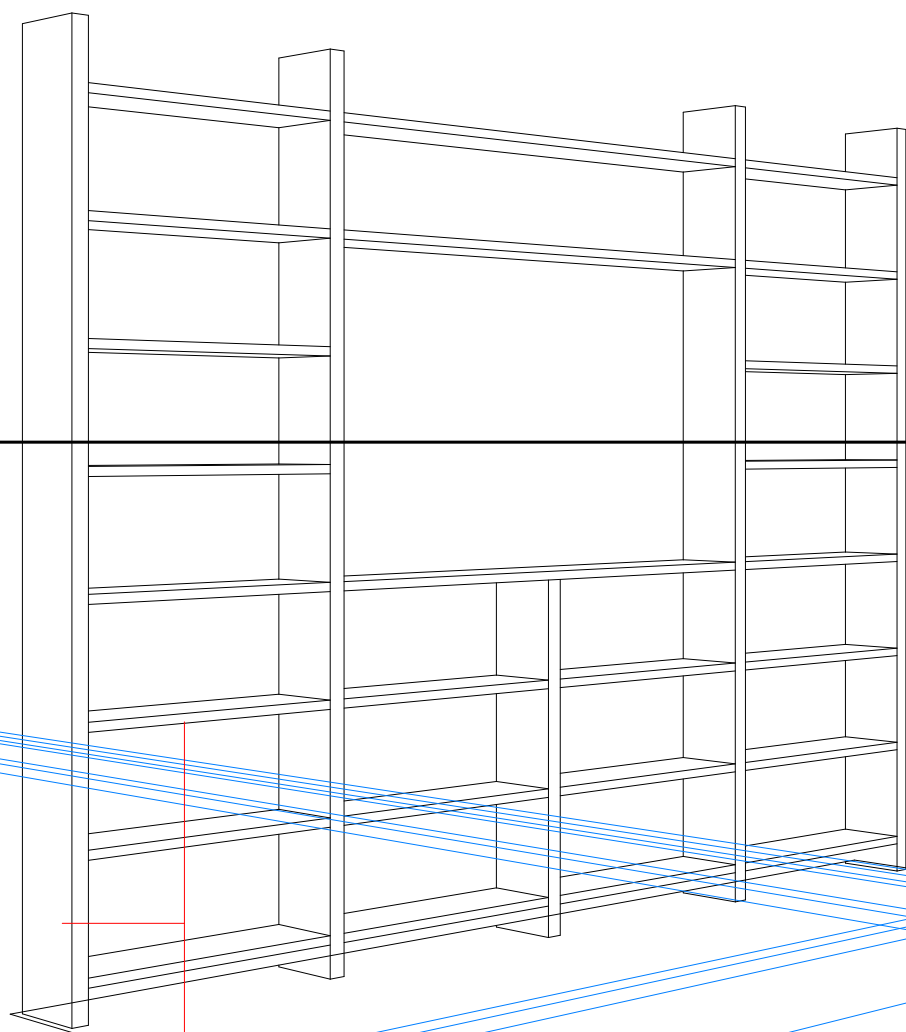

PV ≡ PP

D6 D7 D8

P' S2

S3 P3 P4

P5 P6

Altezze principali del divano sulla verticale per D8



"La Scienza del Disegno" by Alfredo La Manna

Prospettiva accidentale di un interno arredato
restituzione prospettica - fattore di ingrandimento 4X

ingrandimento 4X

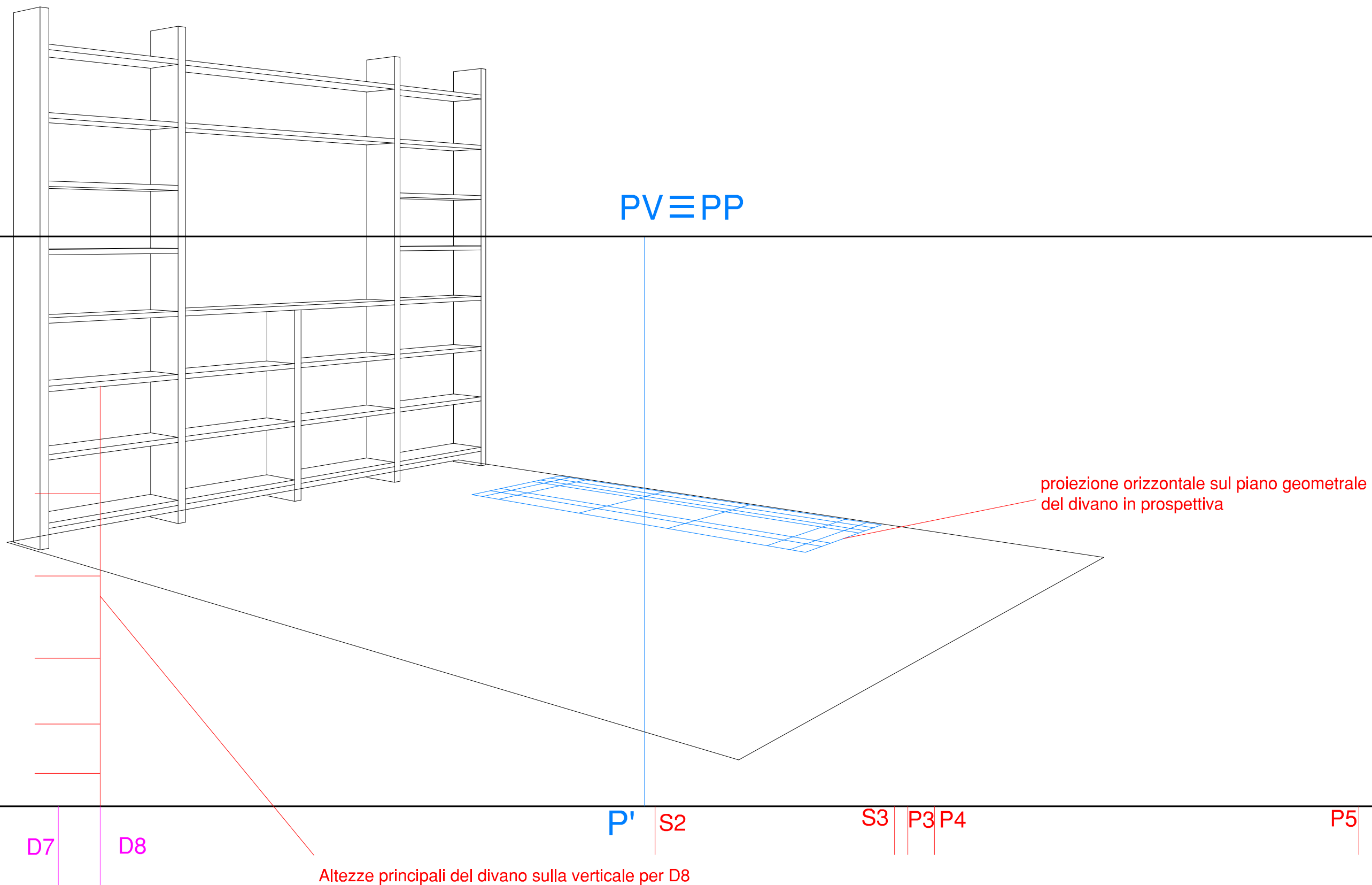



"La Scienza del Disegno" by Alfredo La Manna

Prospettiva accidentale di un interno arredato
restituzione prospettica - fattore di ingrandimento 4X

ingrandimento 4X

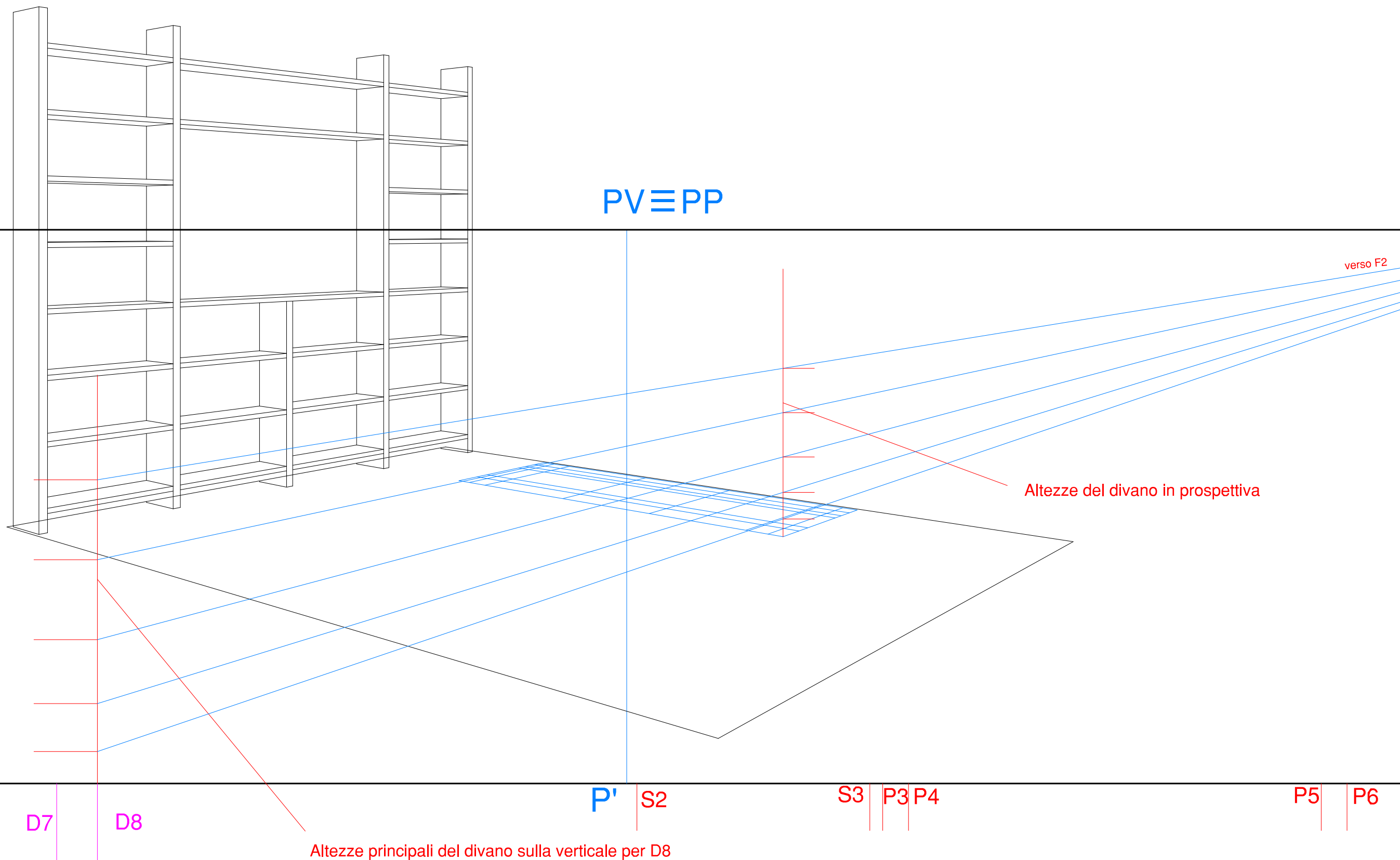



"La Scienza del Disegno" by Alfredo La Manna

Prospettiva accidentale di un interno arredato
restituzione prospettica - fattore di ingrandimento 4X

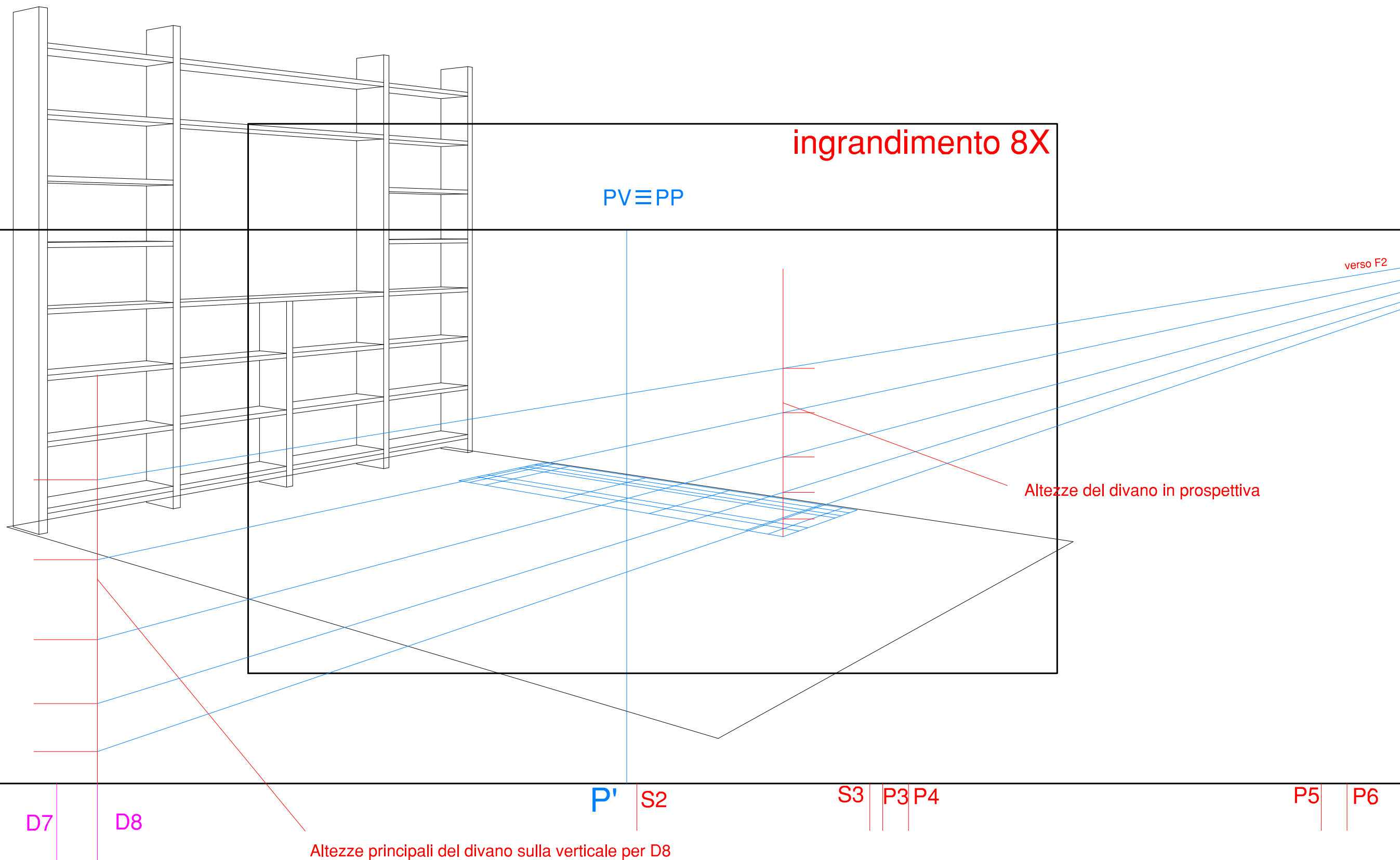



"La Scienza del Disegno" by Alfredo La Manna

Prospettiva accidentale di un interno arredato
restituzione prospettica - fattore di ingrandimento 8X

ingrandimento 8X

PV \equiv PP

verso F2

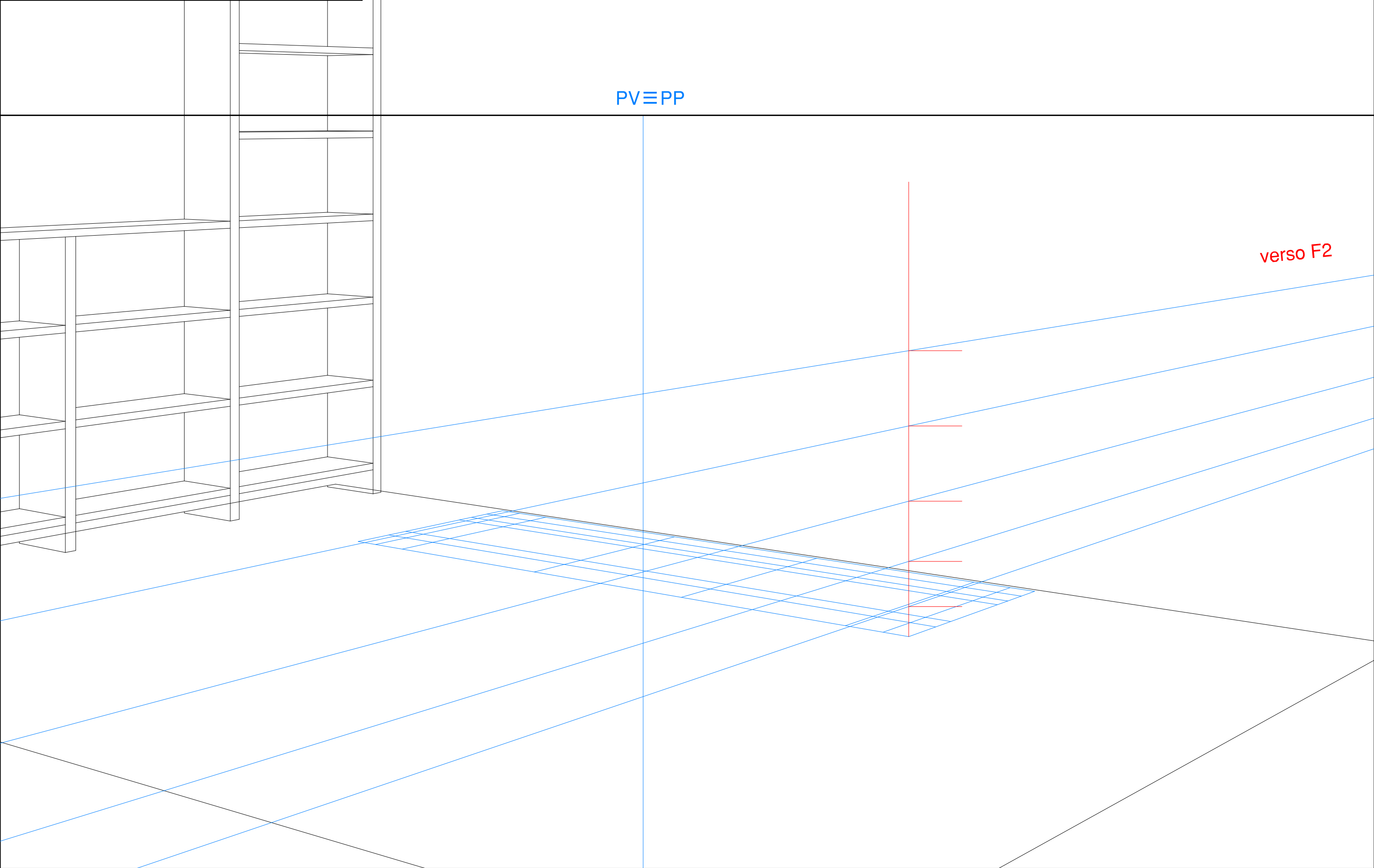



"La Scienza del Disegno" by Alfredo La Manna

Prospettiva accidentale di un interno arredato
restituzione prospettica - fattore di ingrandimento 8X

ingrandimento 8X

PV \equiv PP

F1

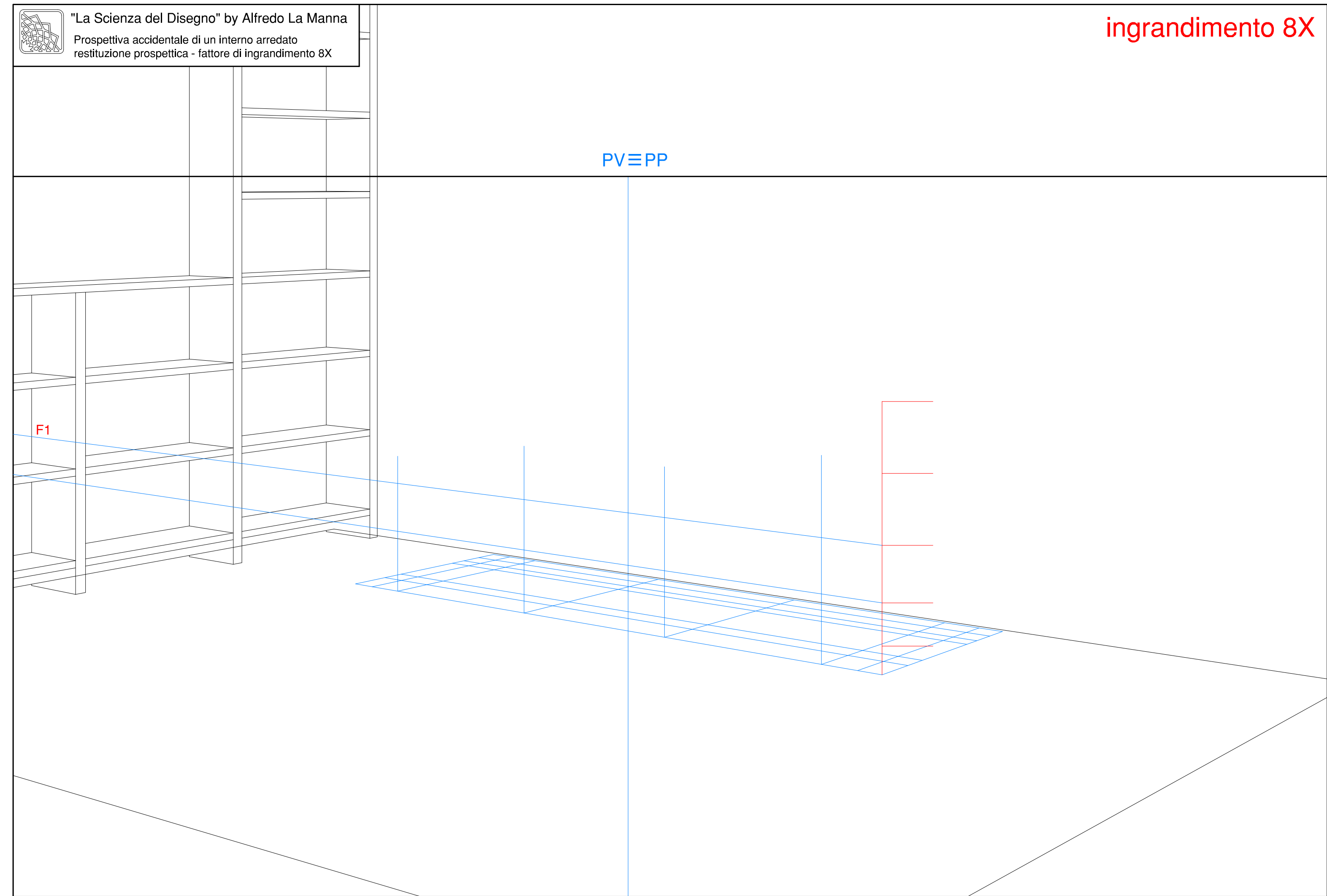



"La Scienza del Disegno" by Alfredo La Manna

Prospettiva accidentale di un interno arredato
restituzione prospettica - fattore di ingrandimento 8X

ingrandimento 8X

PV \equiv PP

F1

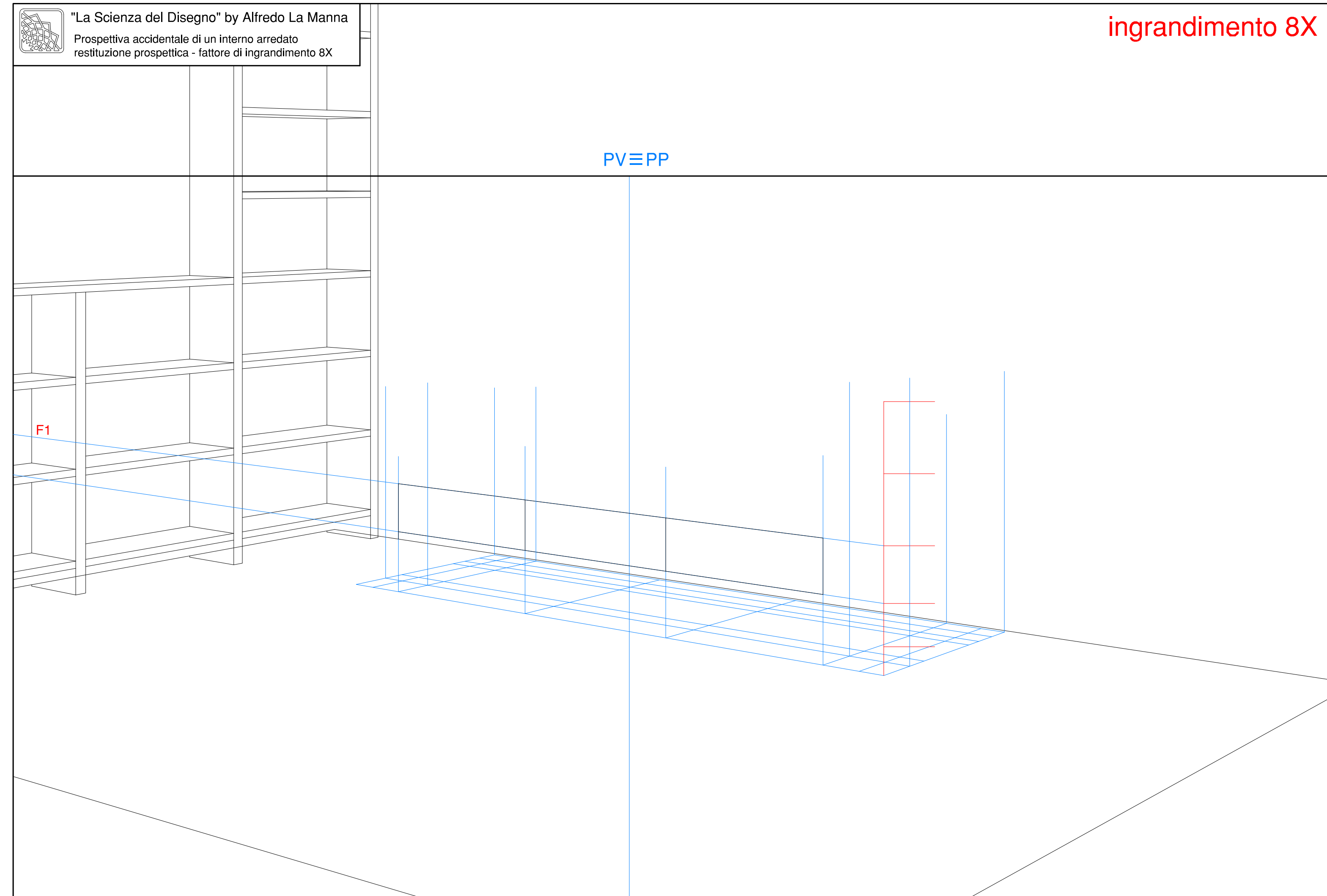



"La Scienza del Disegno" by Alfredo La Manna

Prospettiva accidentale di un interno arredato
restituzione prospettica - fattore di ingrandimento 8X

ingrandimento 8X

PV \perp PP

verso F2

verso F1

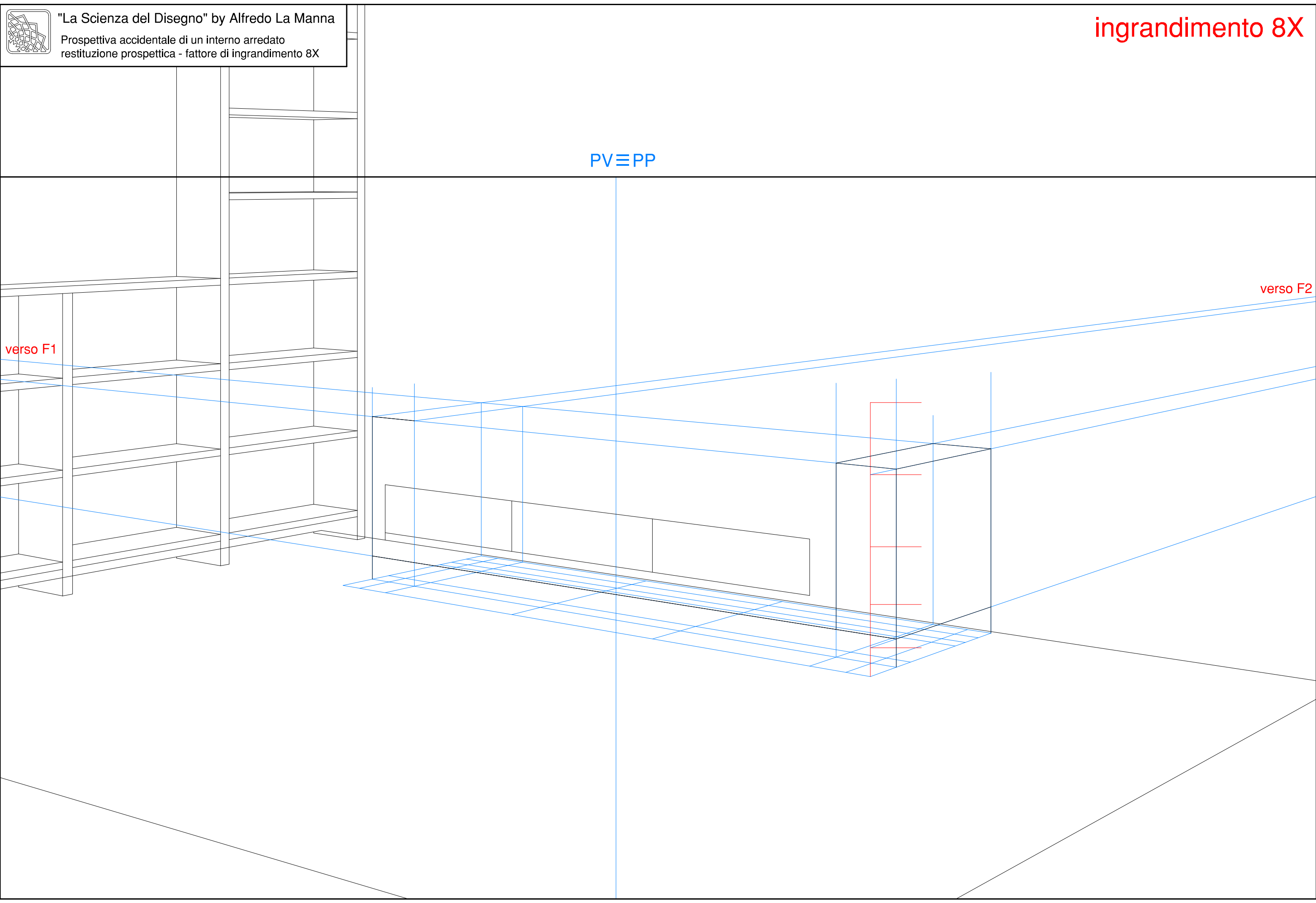



"La Scienza del Disegno" by Alfredo La Manna

Prospettiva accidentale di un interno arredato
restituzione prospettica - fattore di ingrandimento 8X

ingrandimento 8X

PV \perp PP

verso F2

verso F1

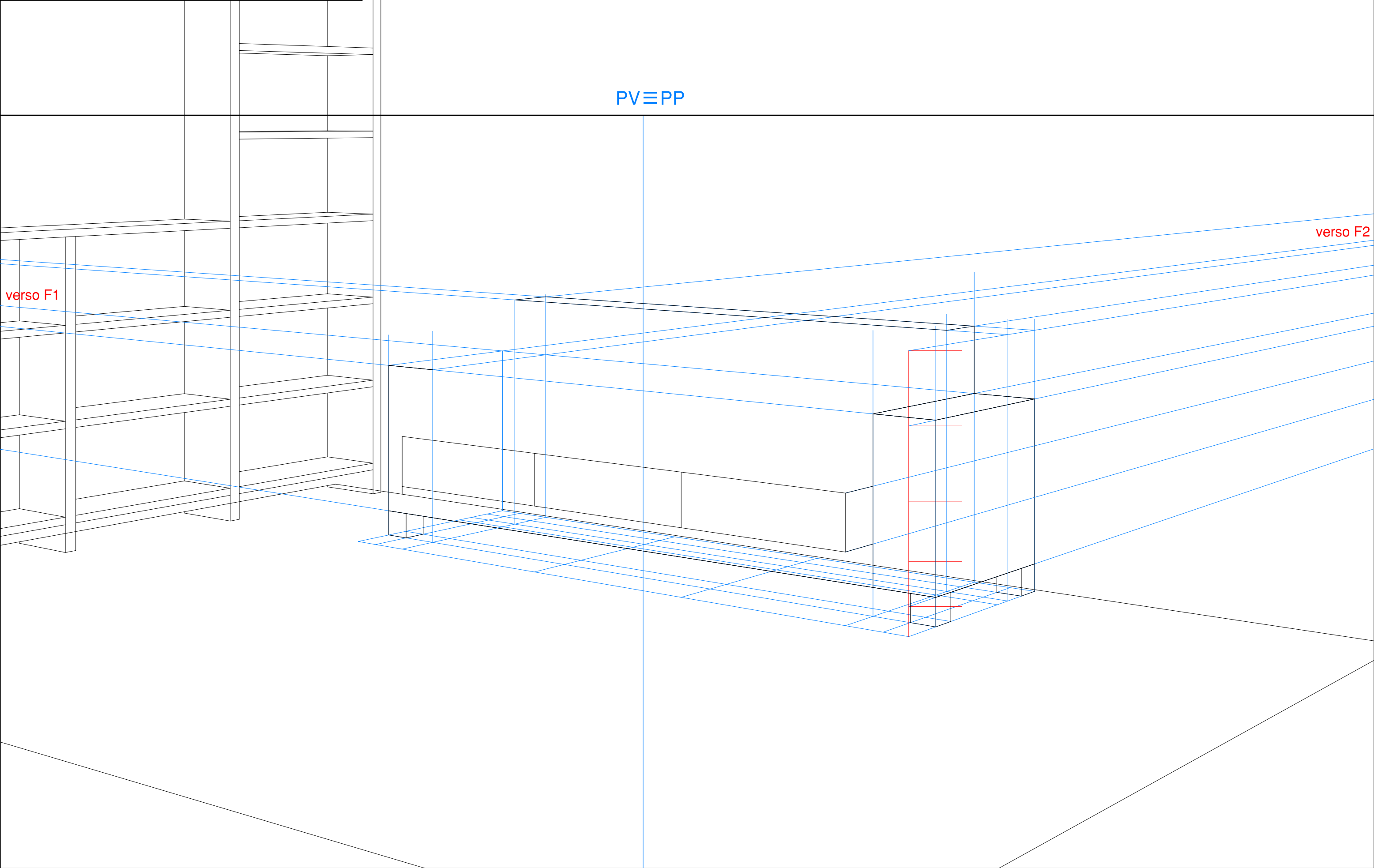



"La Scienza del Disegno" by Alfredo La Manna

Prospettiva accidentale di un interno arredato
restituzione prospettica - fattore di ingrandimento 8X

ingrandimento 8X

PV \equiv PP

verso F2

verso F1

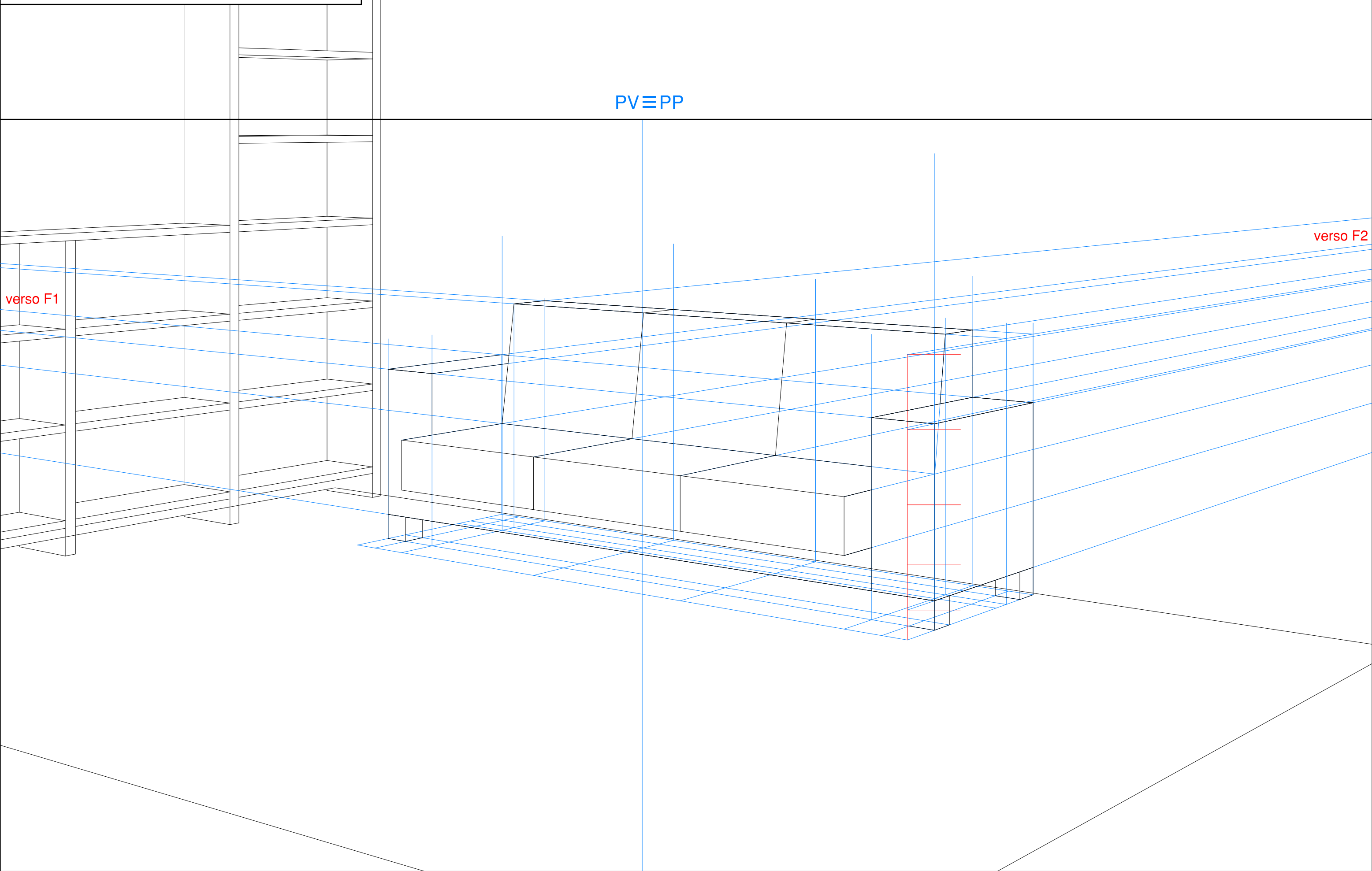



"La Scienza del Disegno" by Alfredo La Manna

Prospettiva accidentale di un interno arredato
restituzione prospettica - fattore di ingrandimento 2X

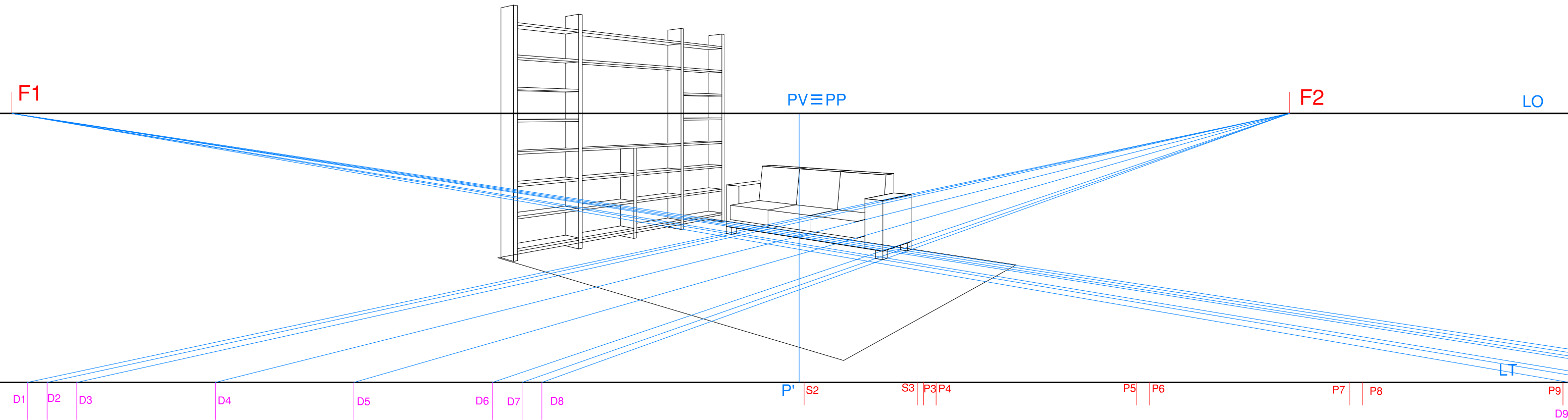



"La Scienza del Disegno" by Alfredo La Manna

Prospettiva accidentale di un interno arredato
restituzione prospettica - fattore di ingrandimento 2X

F1

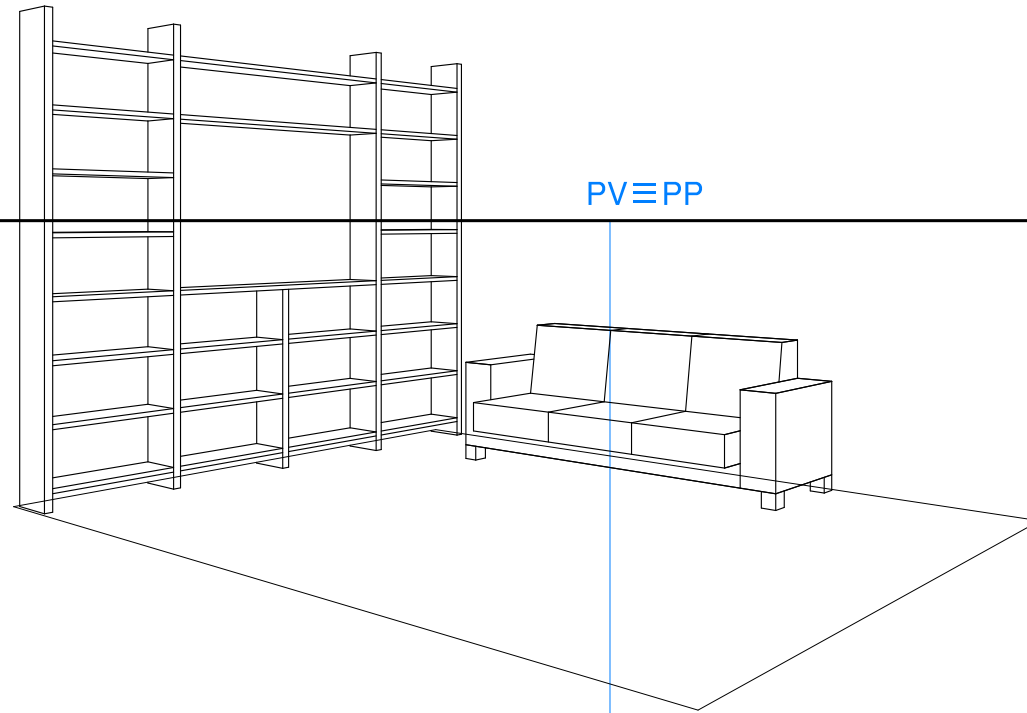

PV ≡ PP

F2

LO

LT

D1 | D2 | D3

| D4

| D5

| D6 | D7 | D8

P'

| S2

| S3

| P3 | P4

| P5

| P6

| P7

| P8

| P9

| D9



"La Scienza del Disegno" by Alfredo La Manna

Prospettiva accidentale di un interno arredato
disegno preparatorio - scala 1:50 (quote in cm.)

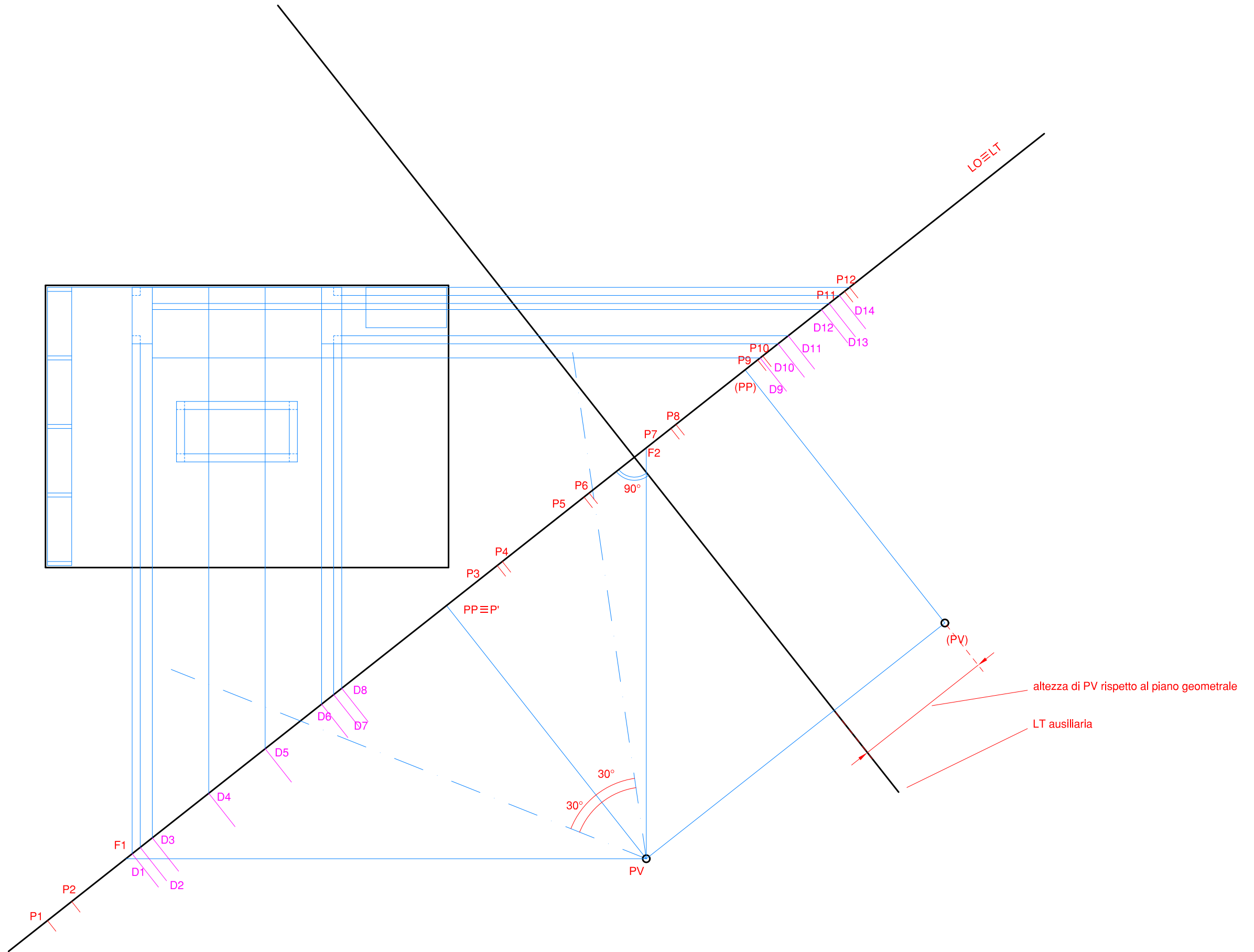



"La Scienza del Disegno" by Alfredo La Manna

Prospettiva accidentale di un interno arredato
disegno preparatorio - scala 1:50 (quote in cm.)

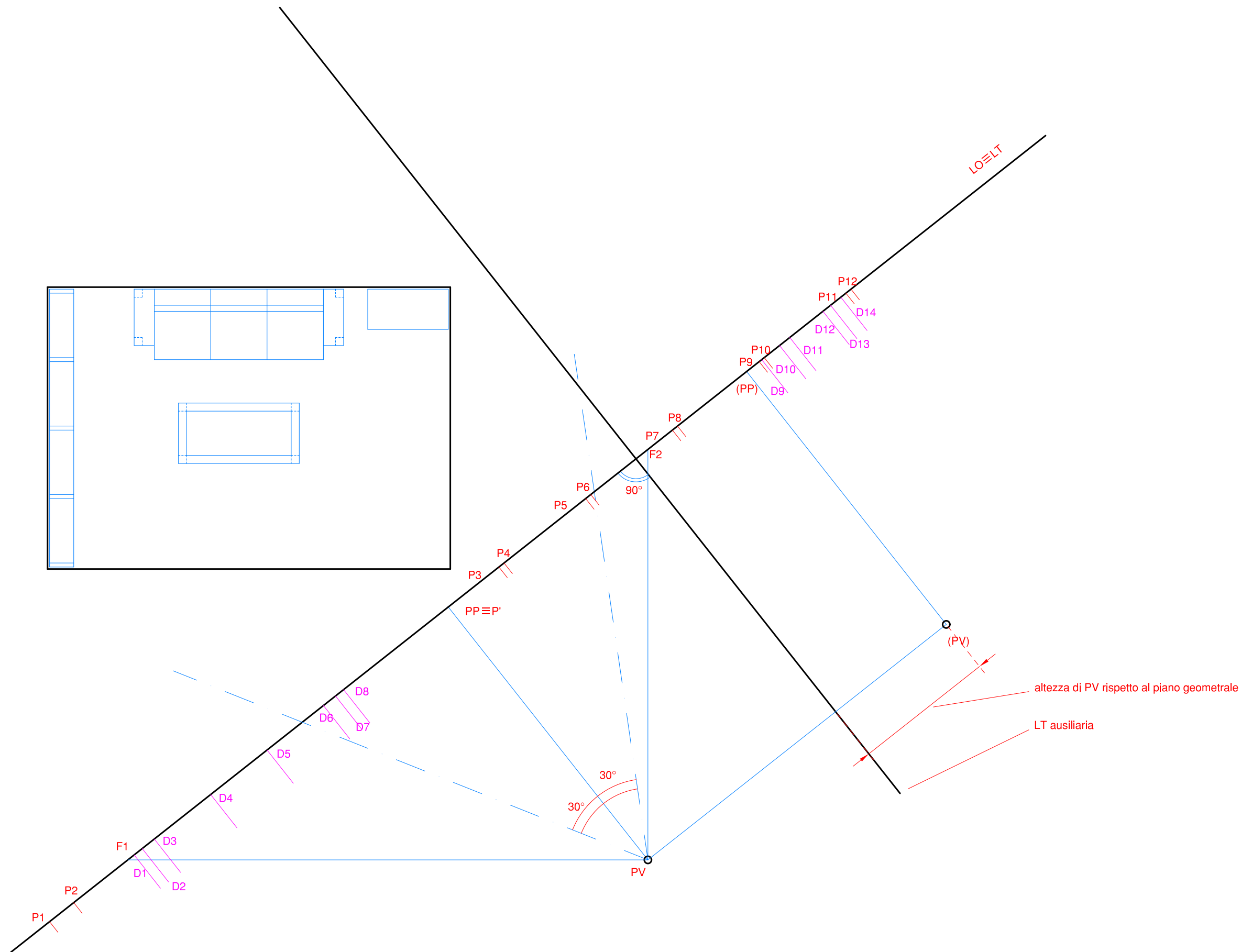



"La Scienza del Disegno" by Alfredo La Manna

Prospettiva accidentale di un interno arredato
disegno preparatorio - scala 1:50 (quote in cm.)

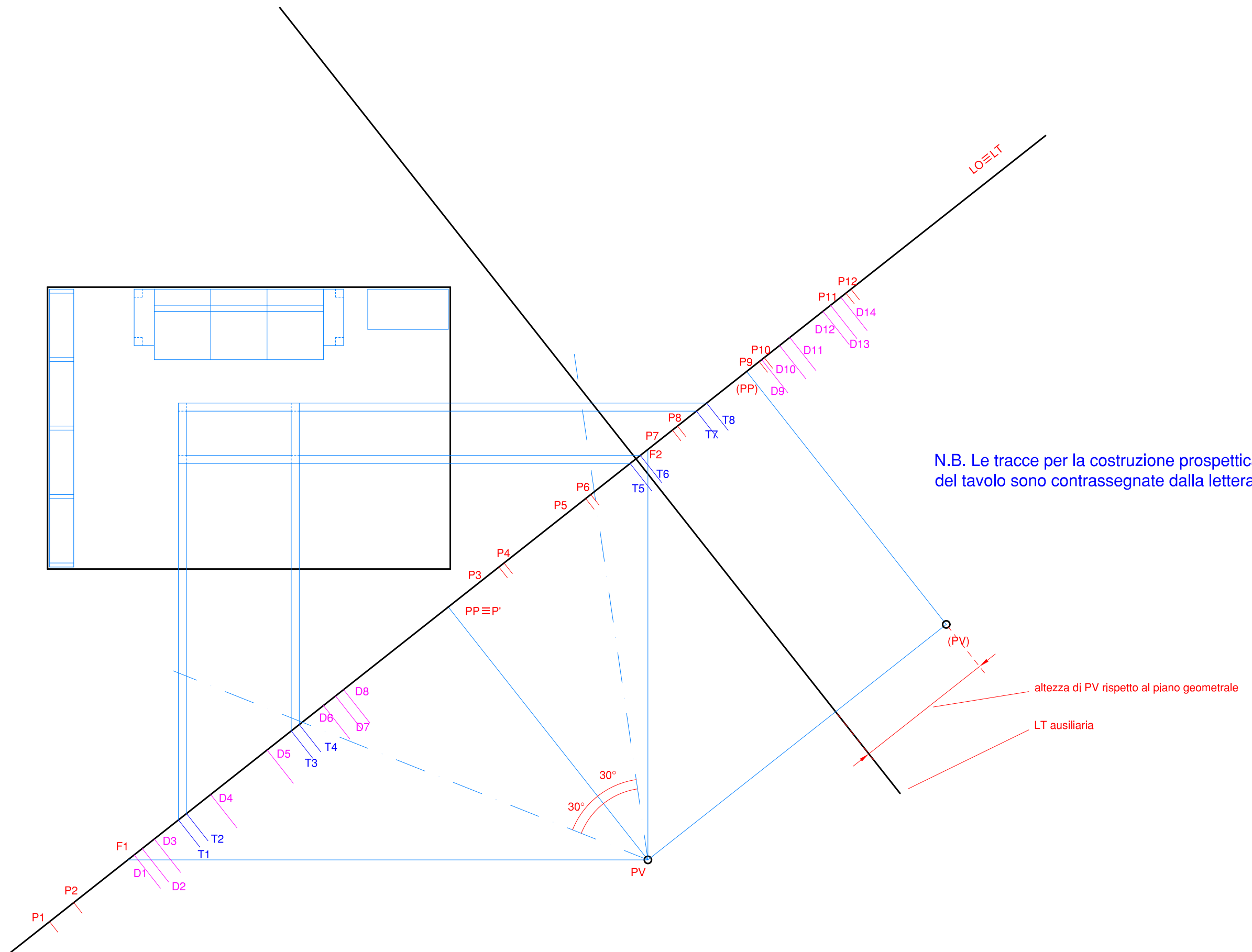

N.B. Le tracce per la costruzione prospettica
del tavolo sono contrassegnate dalla lettera "T"

altezza di PV rispetto al piano geometrico

LT ausiliaria



"La Scienza del Disegno" by Alfredo La Manna

Prospettiva accidentale di un interno arredato
restituzione prospettica - fattore di ingrandimento 2X

F1

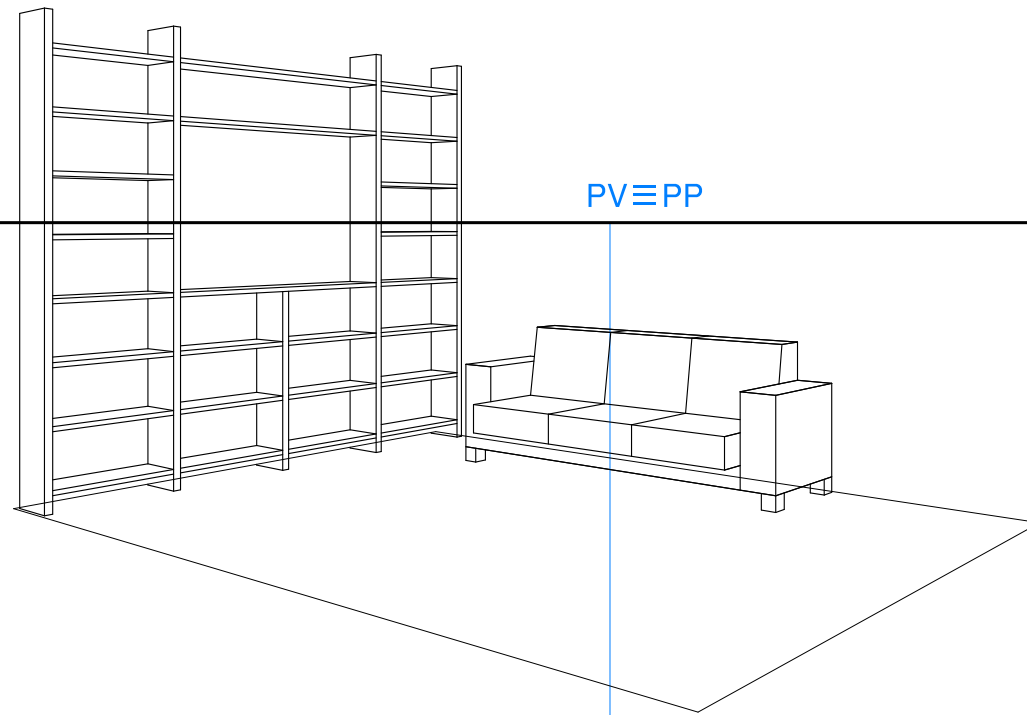

PV ≡ PP

F2

LO

LT

D1 | D2 | D3 | T1 | T2 | D4 | D5 | T3 | T4 | D6 | D7 | D8

P' | S2 | S3 | P3 | P4 | P5 | P6 | T5 | T6 | P7 | P8 | T7 | T8 | P9 | D9



"La Scienza del Disegno" by Alfredo La Manna

Prospettiva accidentale di un interno arredato
restituzione prospettica - fattore di ingrandimento 2X

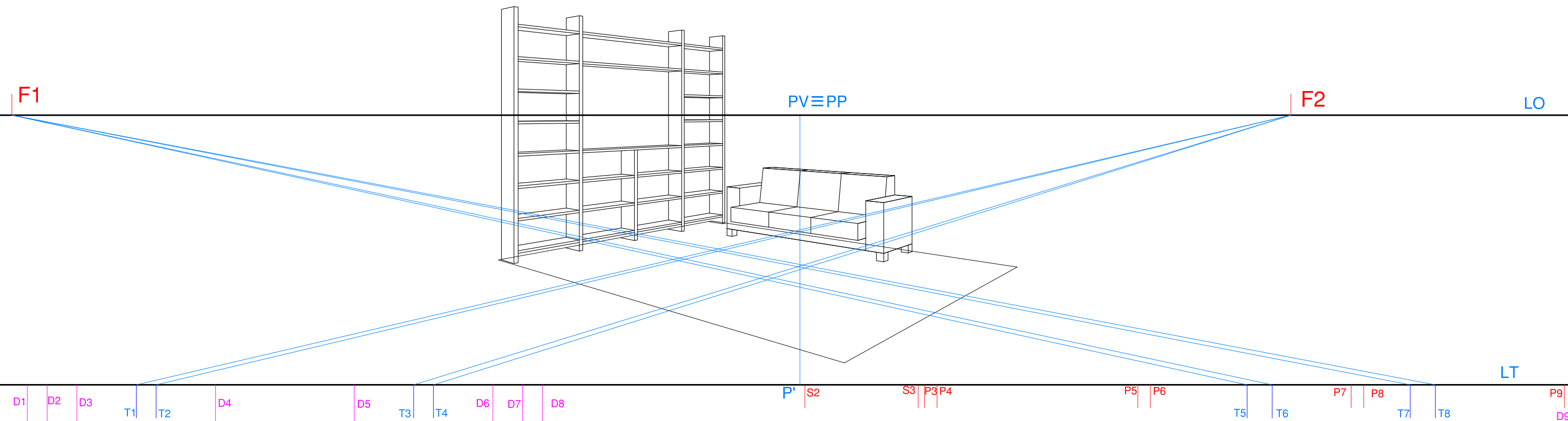



"La Scienza del Disegno" by Alfredo La Manna

Prospettiva accidentale di un interno arredato
restituzione prospettica - fattore di ingrandimento 2X

Fattore di ingrandimento 4X

F1

PV \equiv PP

F2

LO

LT

D1 | D2 | D3 | T1 | T2 | D4

T3 | T4 | D6 | D7 | D8

P' | S2 | S3 | P3 | P4

P5 | P6

T5 | T6 | P7 | P8 | T7 | T8

P9 | D9

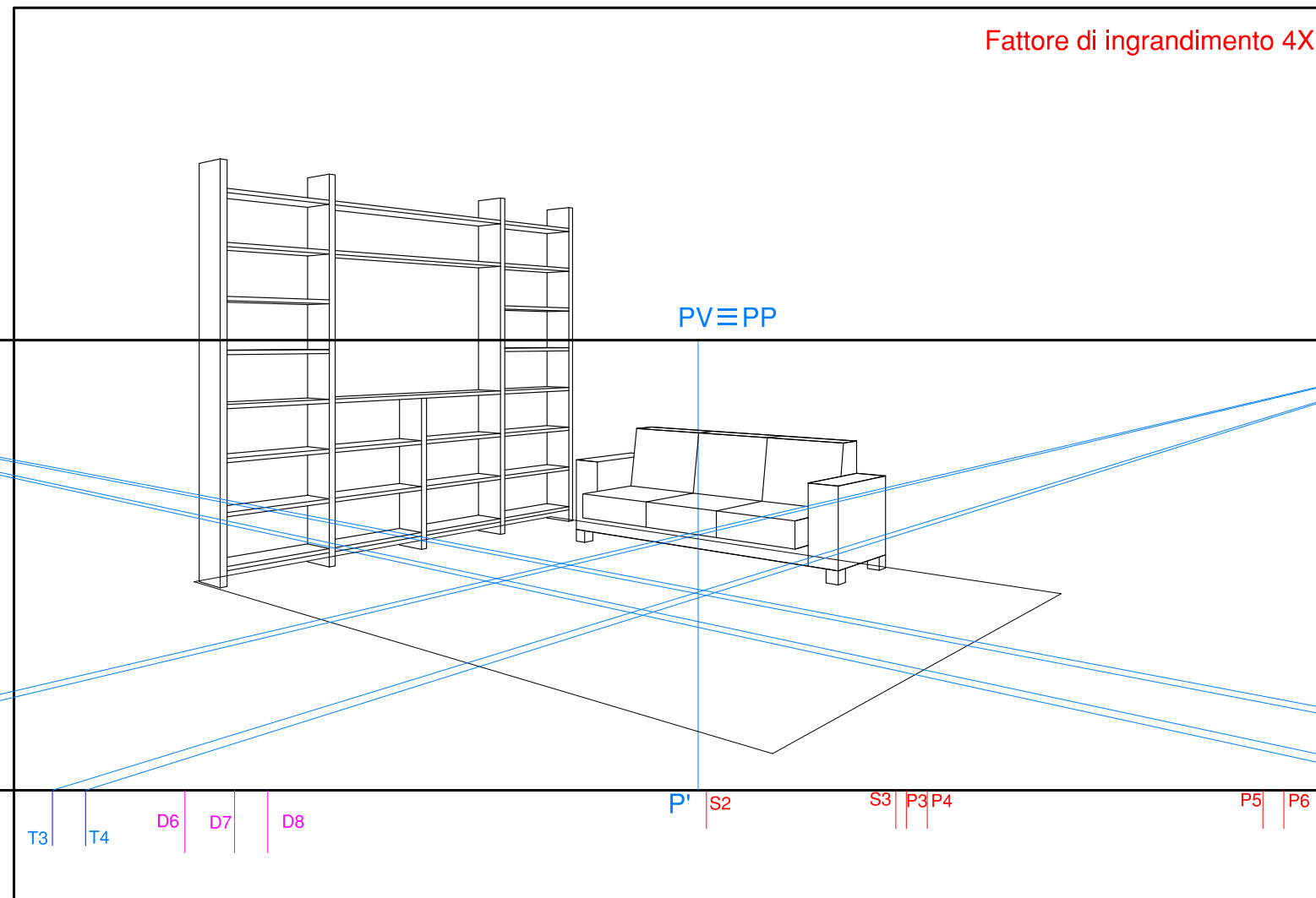



"La Scienza del Disegno" by Alfredo La Manna

Prospettiva accidentale di un interno arredato
restituzione prospettica - fattore di ingrandimento 2X

Fattore di ingrandimento 4X

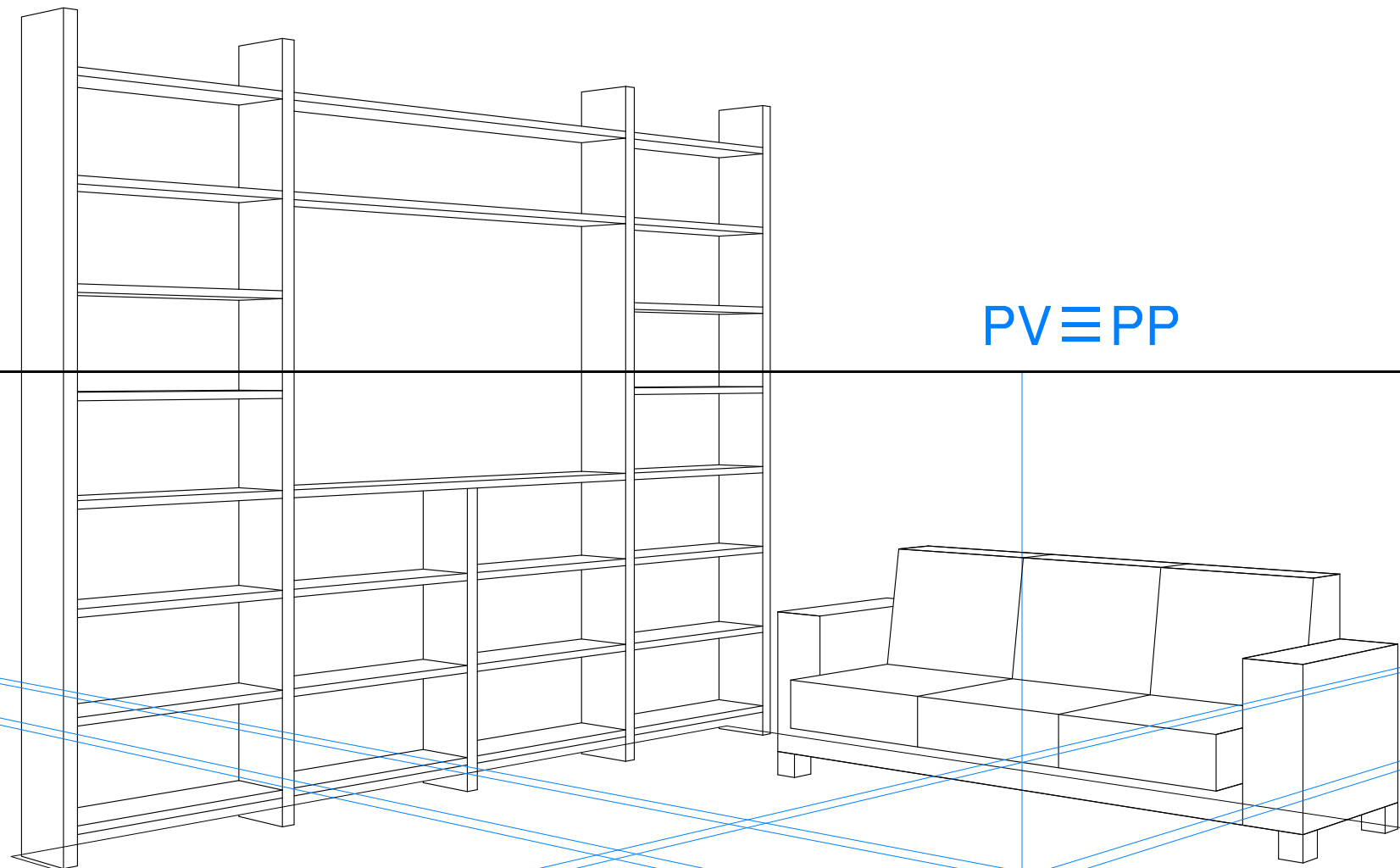

PVEPP

T3

T4

D6

D7

D8

P'

S2

S3

P3

P4

P5

P6



"La Scienza del Disegno" by Alfredo La Manna

Prospettiva accidentale di un interno arredato
restituzione prospettica - fattore di ingrandimento 2X

Fattore di ingrandimento 4X

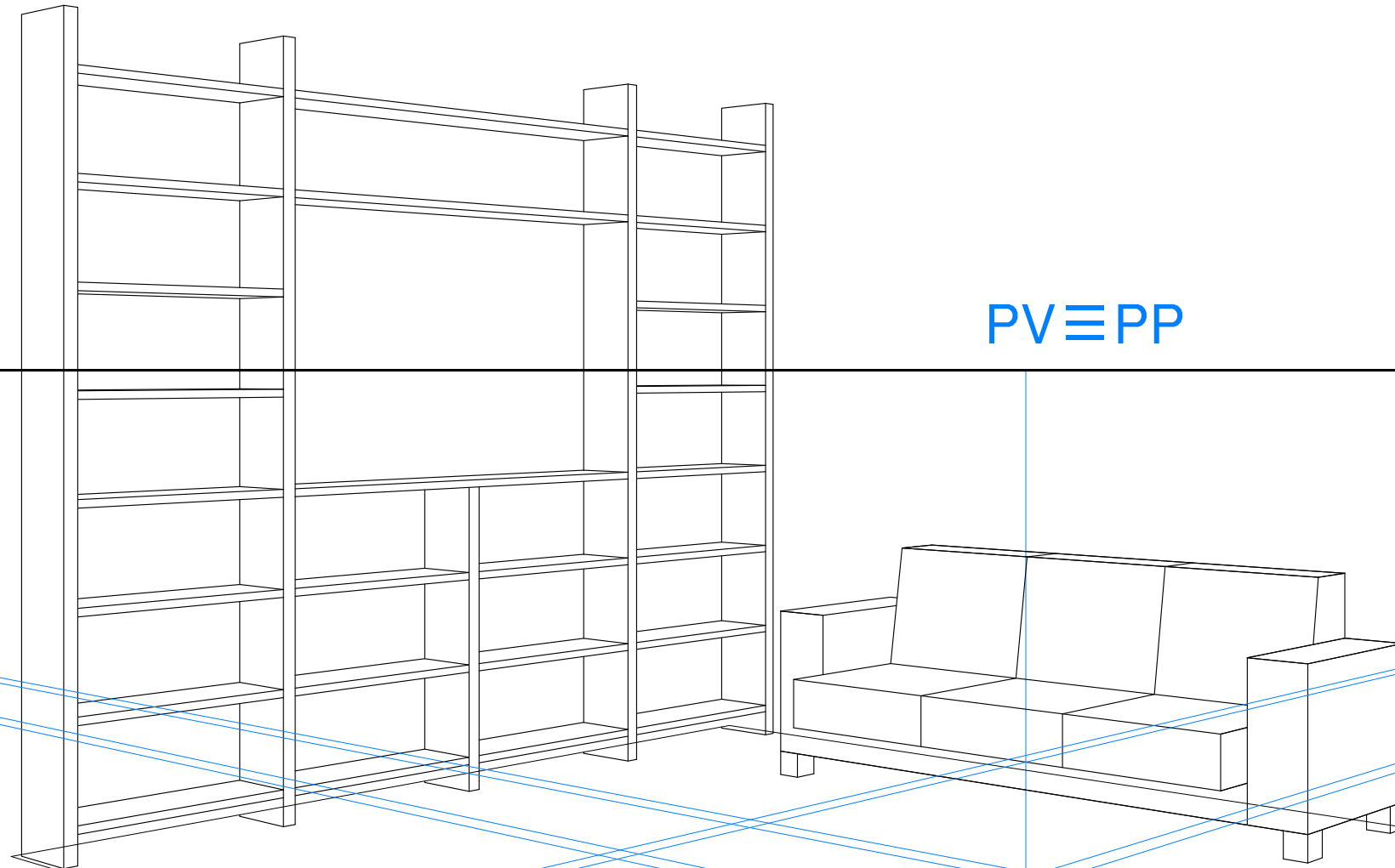

PV \equiv PP

T3

T4

D6

D7

D8

Altezze principali del tavolo riportate sulla verticale per T4

P'

S2

S3

P3

P4

P5

P6



"La Scienza del Disegno" by Alfredo La Manna

Prospettiva accidentale di un interno arredato
restituzione prospettica - fattore di ingrandimento 4X

Fattore di ingrandimento 4X

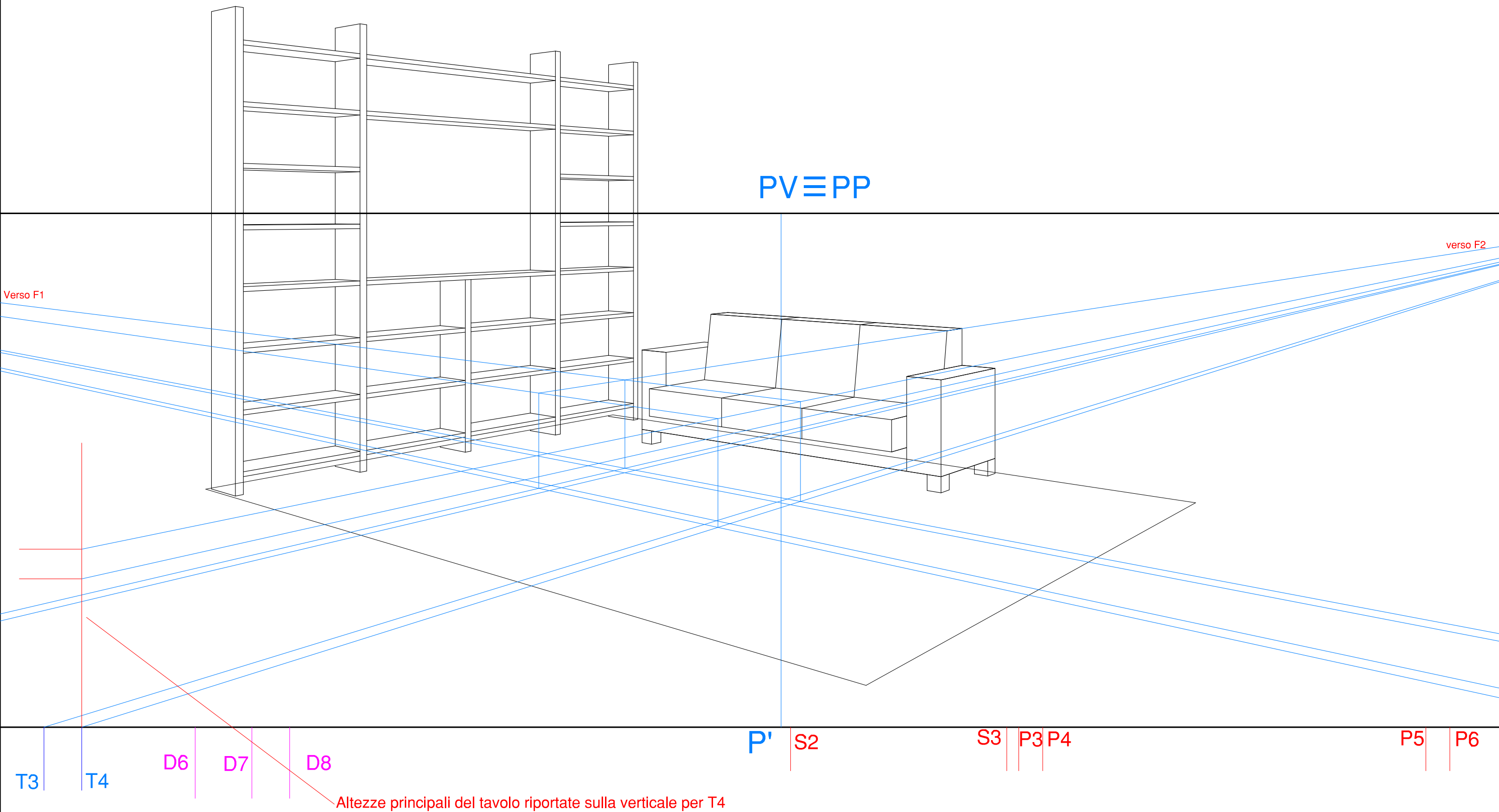



"La Scienza del Disegno" by Alfredo La Manna

Prospettiva accidentale di un interno arredato
restituzione prospettica - fattore di ingrandimento 4X

Fattore di ingrandimento 4X

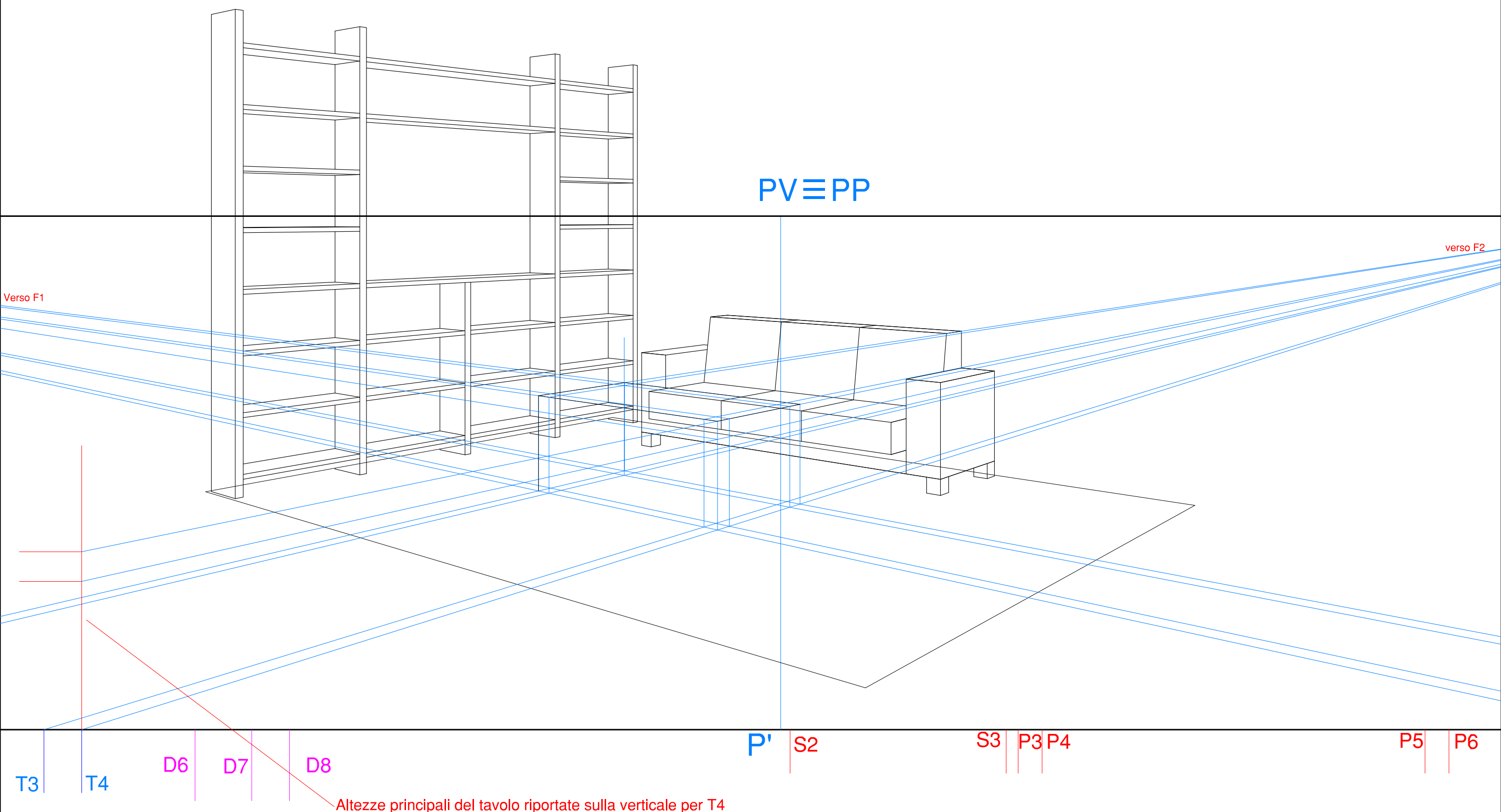

T3

T4

D6

D7

D8

P'

S2

S3

P3

P4

P5

P6

Altezze principali del tavolo riportate sulla verticale per T4



"La Scienza del Disegno" by Alfredo La Manna

Prospettiva accidentale di un interno arredato
restituzione prospettica - fattore di ingrandimento 4X

Fattore di ingrandimento 4X

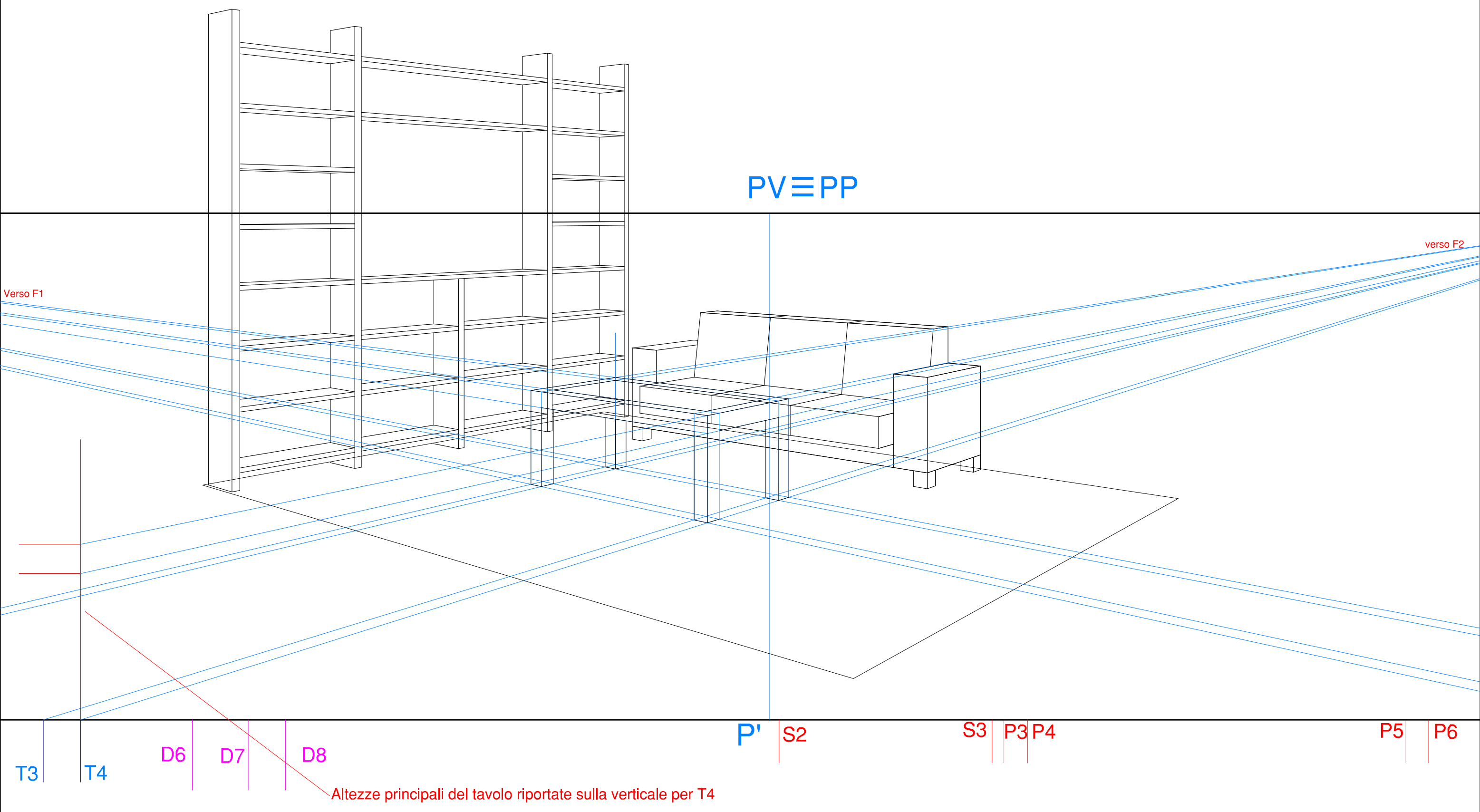

T3

T4

D6

D7

D8

P'

S2

S3

P3

P4

P5

P6

Altezze principali del tavolo riportate sulla verticale per T4



"La Scienza del Disegno" by Alfredo La Manna

Prospettiva accidentale di un interno arredato
restituzione prospettica - fattore di ingrandimento 2X

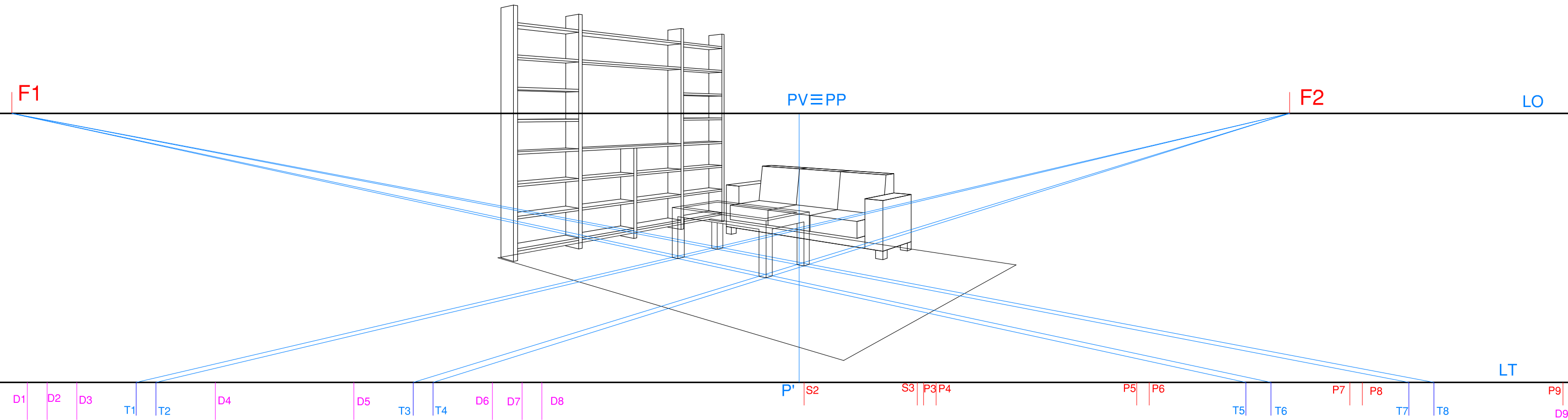



"La Scienza del Disegno" by Alfredo La Manna

Prospettiva accidentale di un interno arredato
disegno preparatorio - scala 1:50 (quote in cm.)

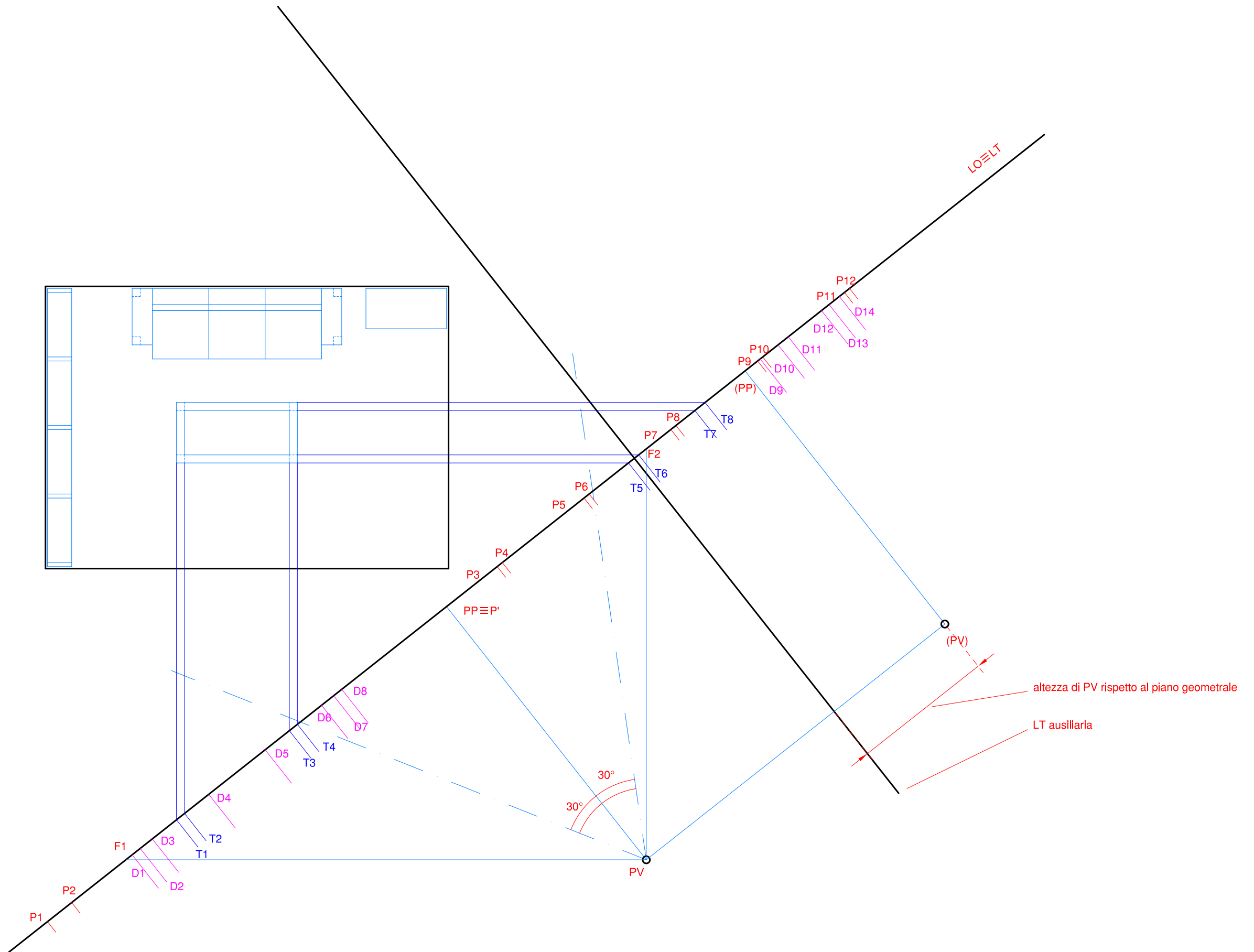



"La Scienza del Disegno" by Alfredo La Manna

Prospettiva accidentale di un interno arredato
disegno preparatorio - scala 1:50 (quote in cm.)

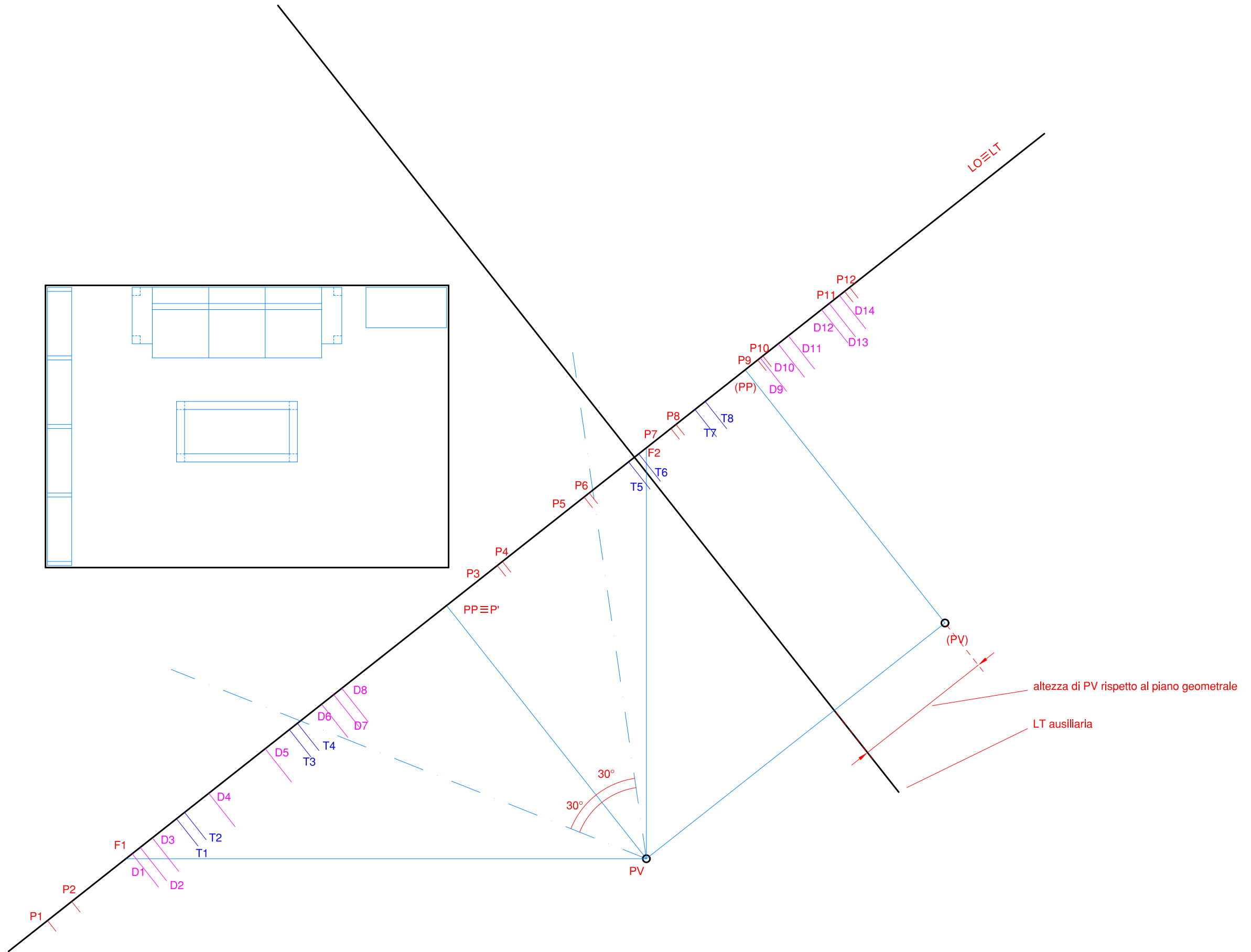



"La Scienza del Disegno" by Alfredo La Manna

Prospettiva accidentale di un interno arredato
disegno preparatorio - scala 1:50 (quote in cm.)

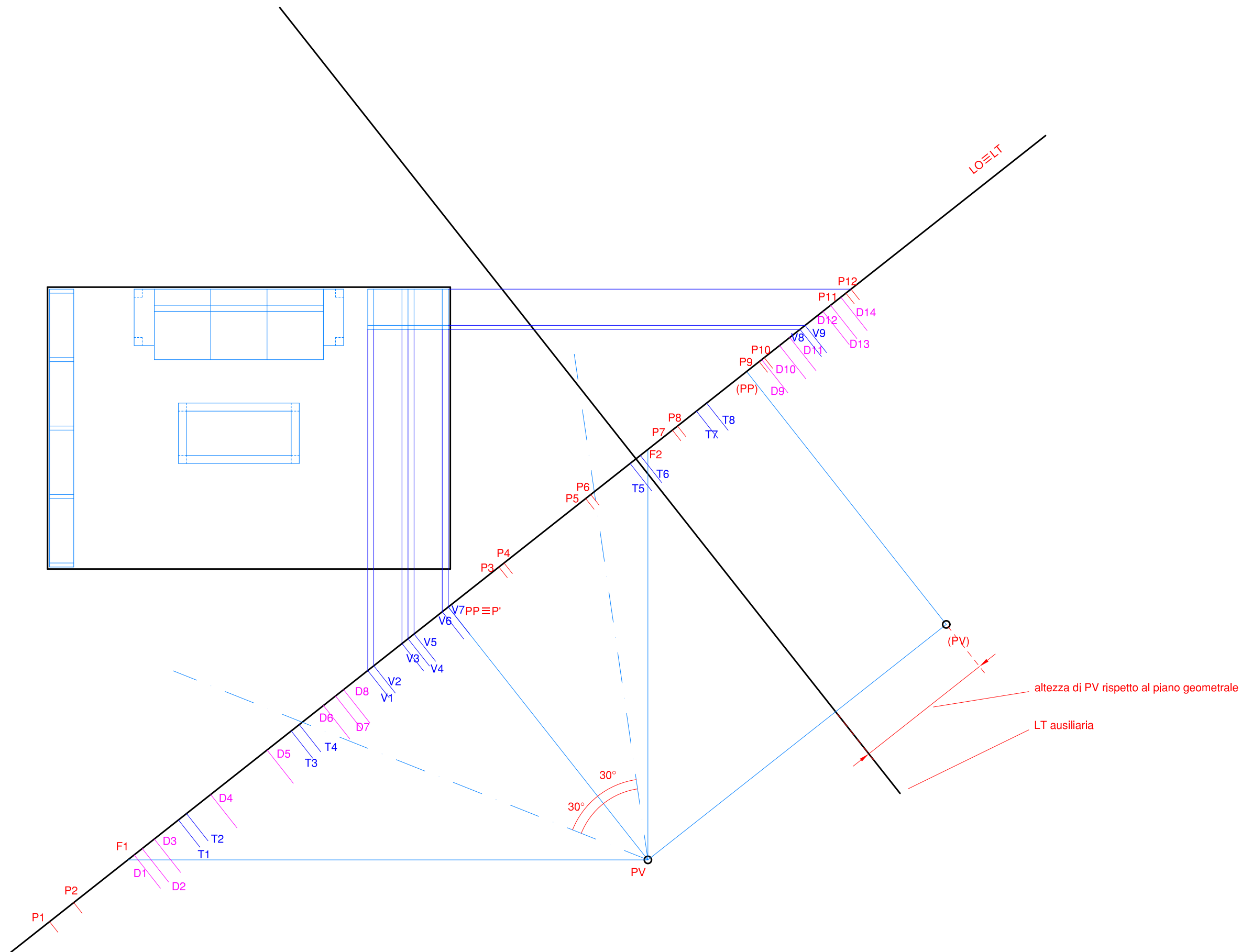



"La Scienza del Disegno" by Alfredo La Manna

Prospettiva accidentale di un interno arredato
restituzione prospettica - fattore di ingrandimento 2X

F1

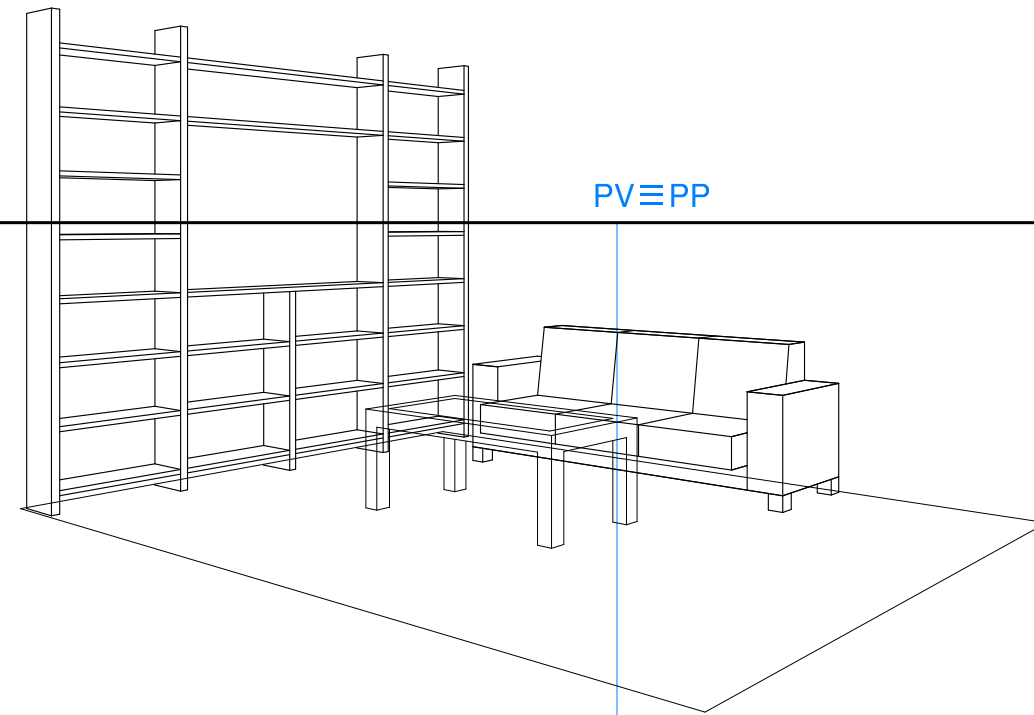

PV=PP

F2

LO

LT

D1 | D2 | D3 | T1 | T2 | D4 | D5 | T3 | T4 | D6 | D7 | D8 | V1 | V2 | V3 | V4 | V5 | V6 | V7 | S2 | S3 | P3 | P4 | P5 | P6 | T5 | T6 | P7 | P8 | T7 | T8 | P9 | D9

V8 a mm 24,02 dal bordo

V9 a 27,25

V10 a 56,3



"La Scienza del Disegno" by Alfredo La Manna

Prospettiva accidentale di un interno arredato
restituzione prospettica - fattore di ingrandimento 2X

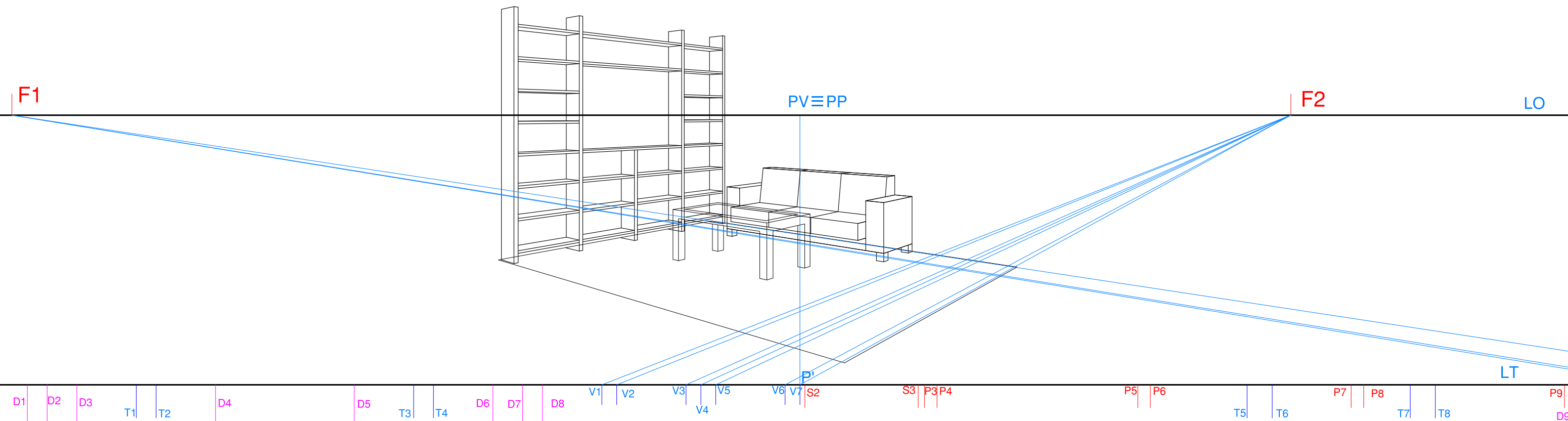

- V8 a mm 24,02 dal bordo
- V9 a 27,25
- V10 a 56,3



"La Scienza del Disegno" by Alfredo La Manna

Prospettiva accidentale di un interno arredato
restituzione prospettica - fattore di ingrandimento 2X

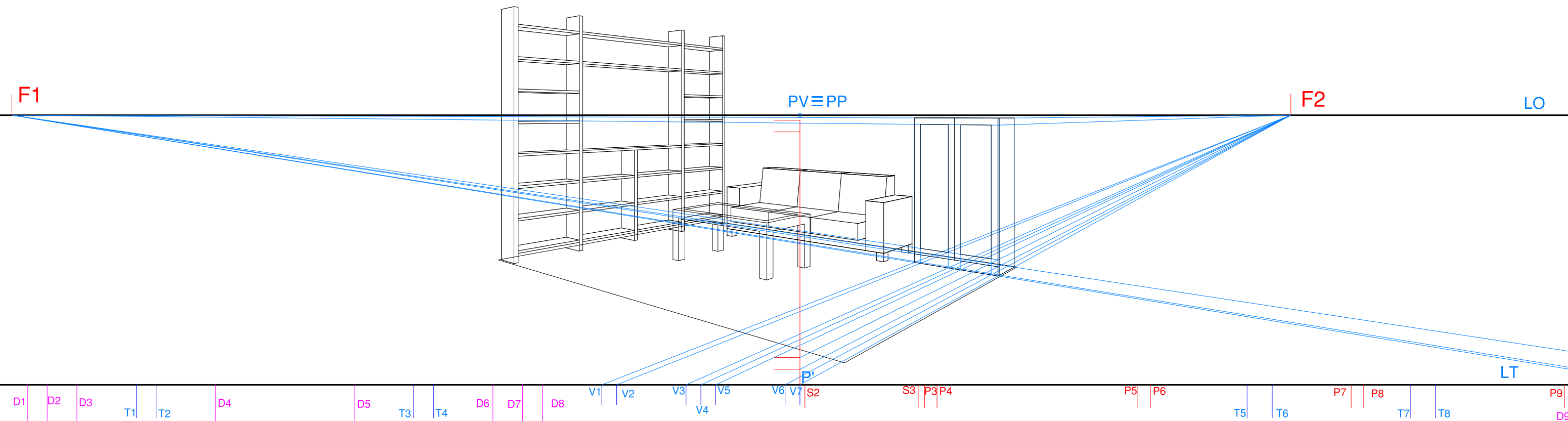

- V8 a mm 24,02 dal bordo
- V9 a 27,25
- V10 a 56,3



"La Scienza del Disegno" by Alfredo La Manna

Prospettiva accidentale di un interno arredato
restituzione prospettica - fattore di ingrandimento 2X

F1

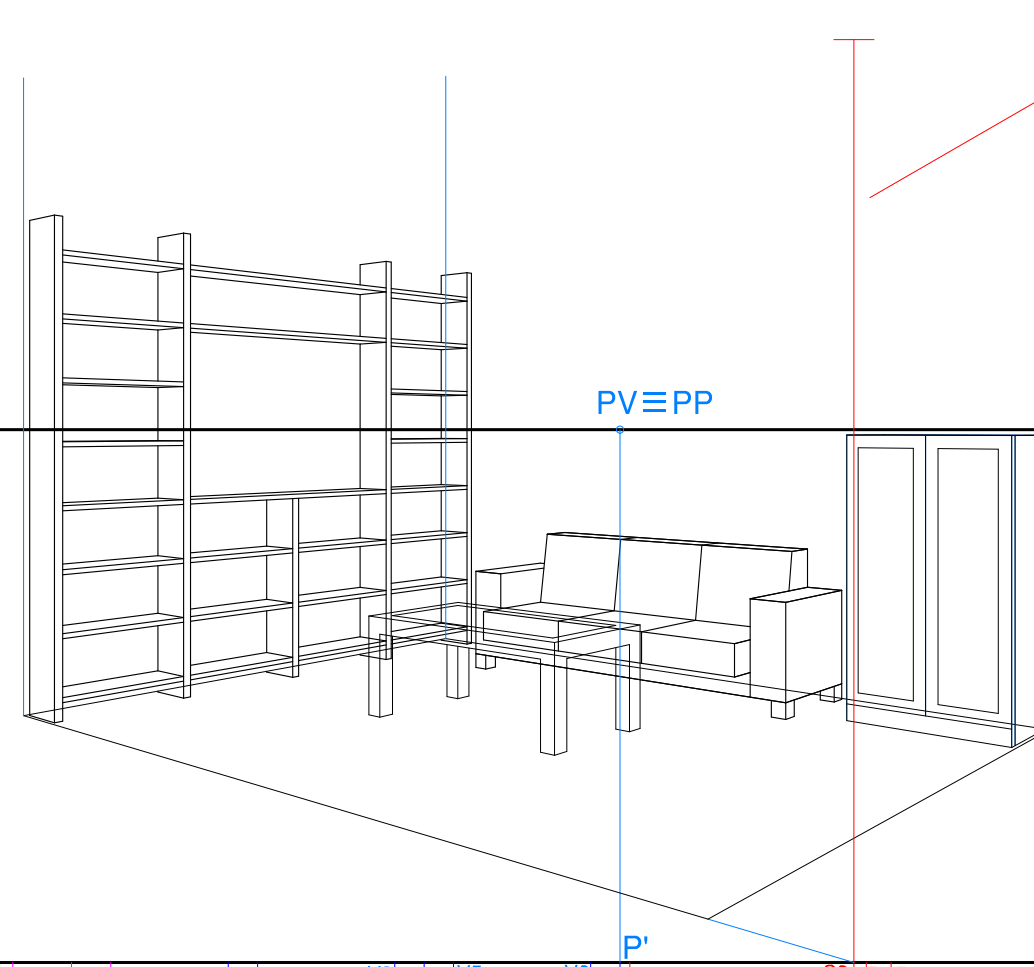

Altezza delle pareti sulla
verticale per S3

F2

LO

LT

D1 | D2 | D3 | T1 | T2 | D4 | D5 | T3 | T4 | D6 | D7 | D8 | V1 | V2 | V3 | V4 | V5 | V6 | V7 | S2 | S3 | P3 | P4 | P5 | P6 | T5 | T6 | P7 | P8 | T7 | T8 | P9 | D9

V8 a mm 24,02 dal bordo
V9 a 27,25
V10 a 56,3



"La Scienza del Disegno" by Alfredo La Manna

Prospettiva accidentale di un interno arredato
restituzione prospettica - fattore di ingrandimento 2X

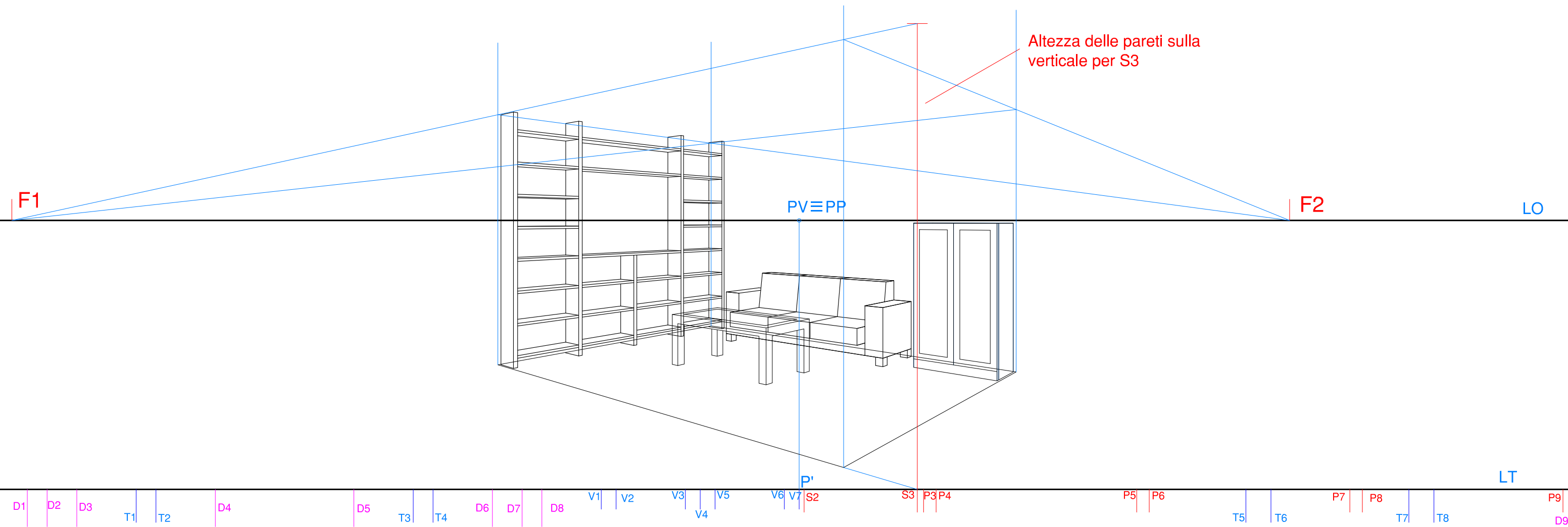

V8 a mm 24,02 dal bordo

V9 a 27,25

V10 a 56,3



"La Scienza del Disegno" by Alfredo La Manna

Prospettiva accidentale di un interno arredato
restituzione prospettica - fattore di ingrandimento 2X

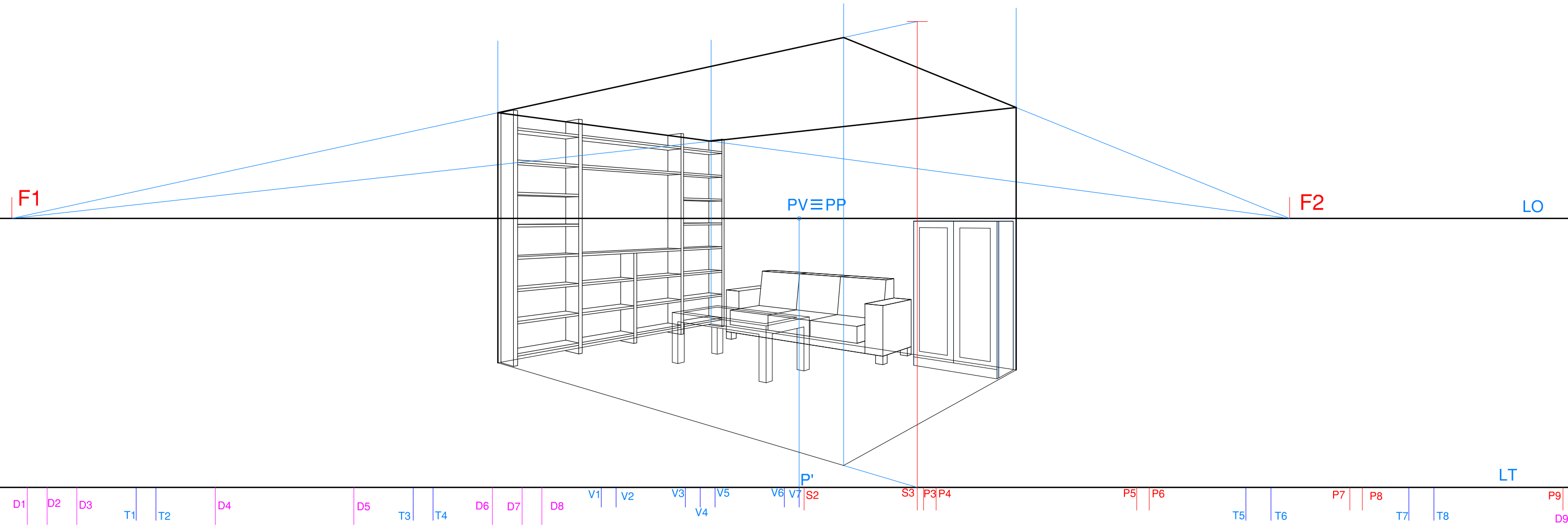



"La Scienza del Disegno" by Alfredo La Manna

Prospettiva accidentale di un interno arredato
disegno preparatorio - scala 1:50 (quote in cm.)

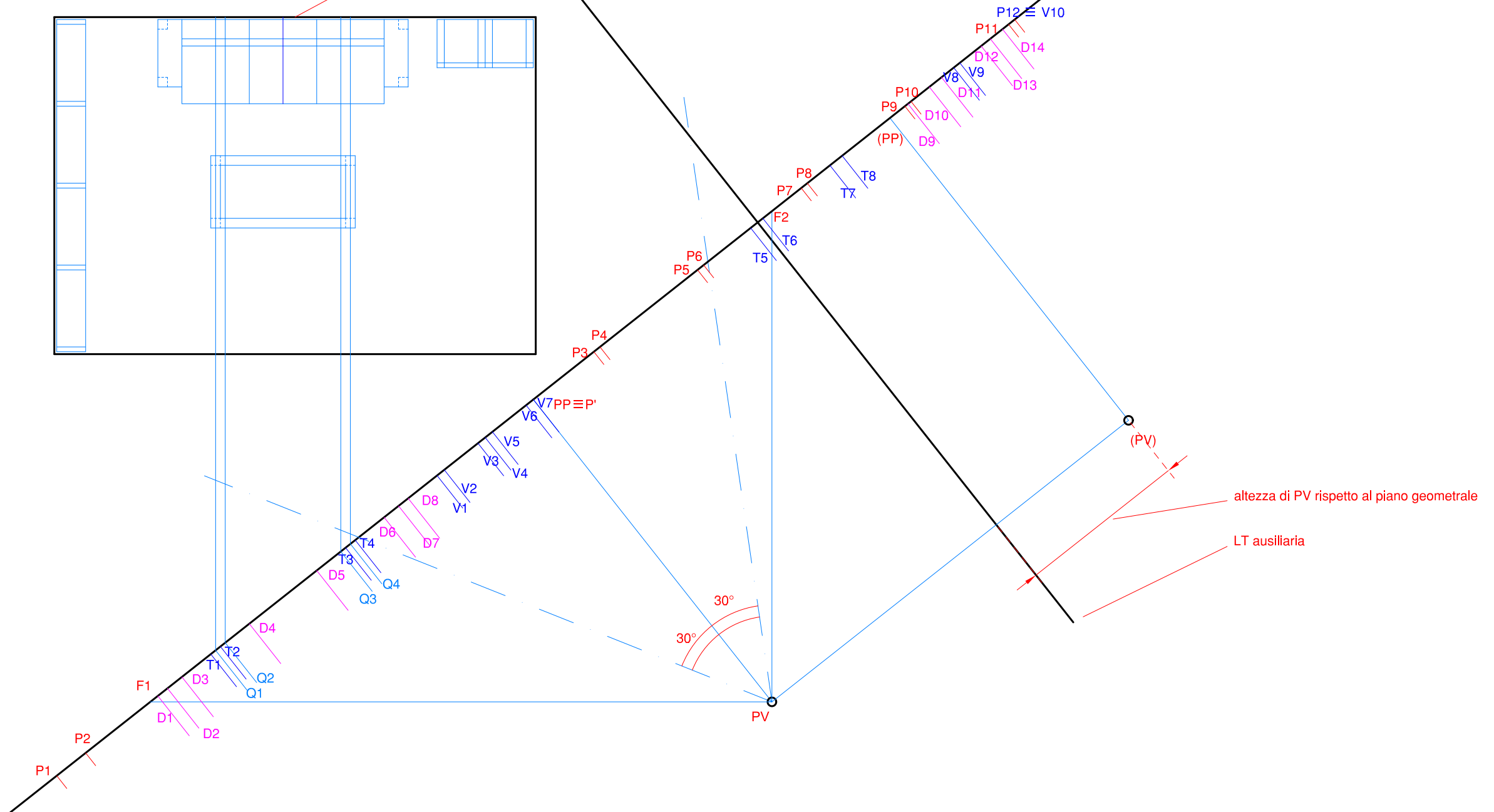
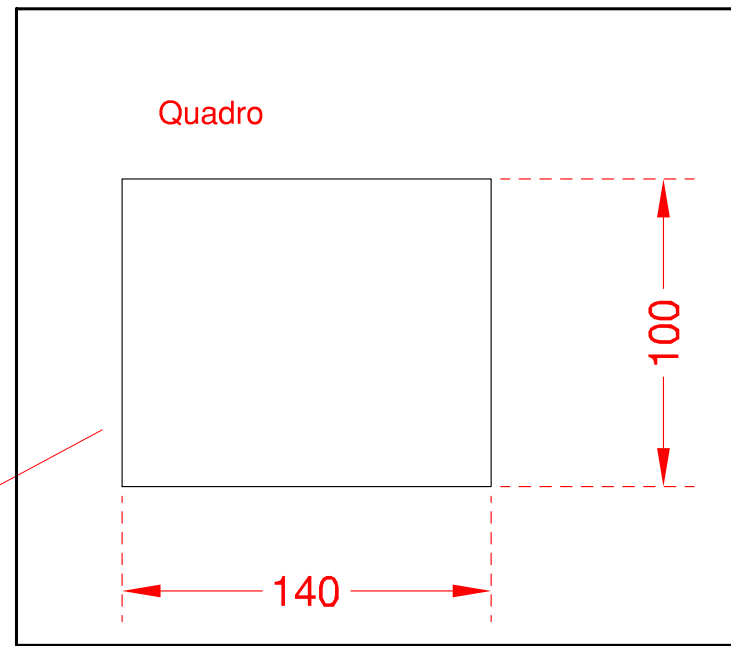



"La Scienza del Disegno" by Alfredo La Manna

Prospettiva accidentale di un interno arredato
restituzione prospettica - fattore di ingrandimento 2X

F1

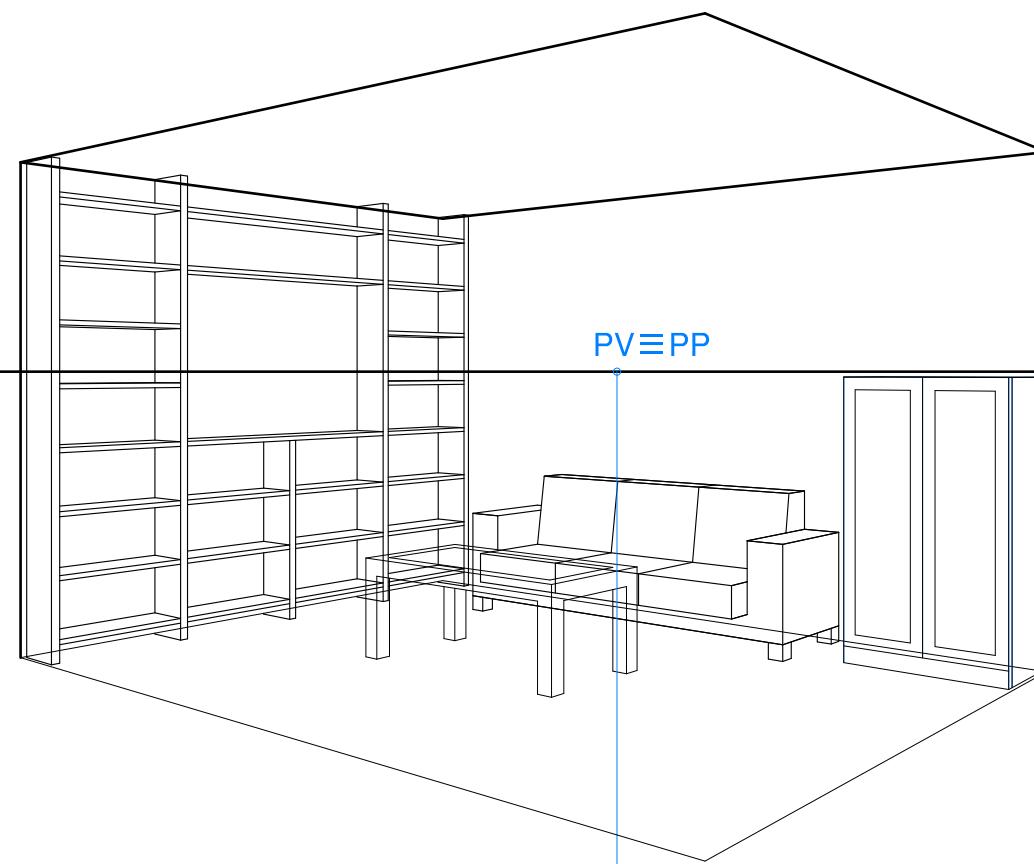

PVEPP

F2

LO

LT

D1

D2

D3

T1

T2

D4

D5

T3

T4

D6

D7

D8

V1

V2

V3

V5

V6

V7

P'

S2

S3

P3

P4

P5

P6

T5

T6

P7

P8

T7

T8

P9

D9



"La Scienza del Disegno" by Alfredo La Manna

Prospettiva accidentale di un interno arredato
restituzione prospettica - fattore di ingrandimento 2X

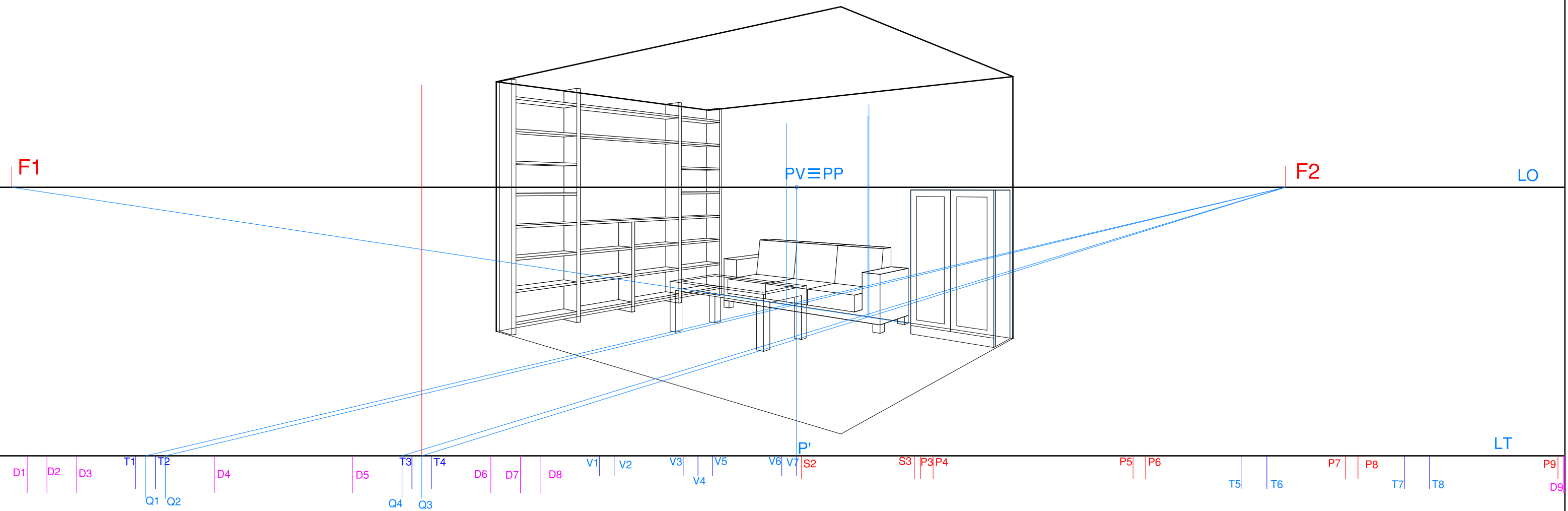



"La Scienza del Disegno" by Alfredo La Manna

Prospettiva accidentale di un interno arredato
restituzione prospettica - fattore di ingrandimento 2X

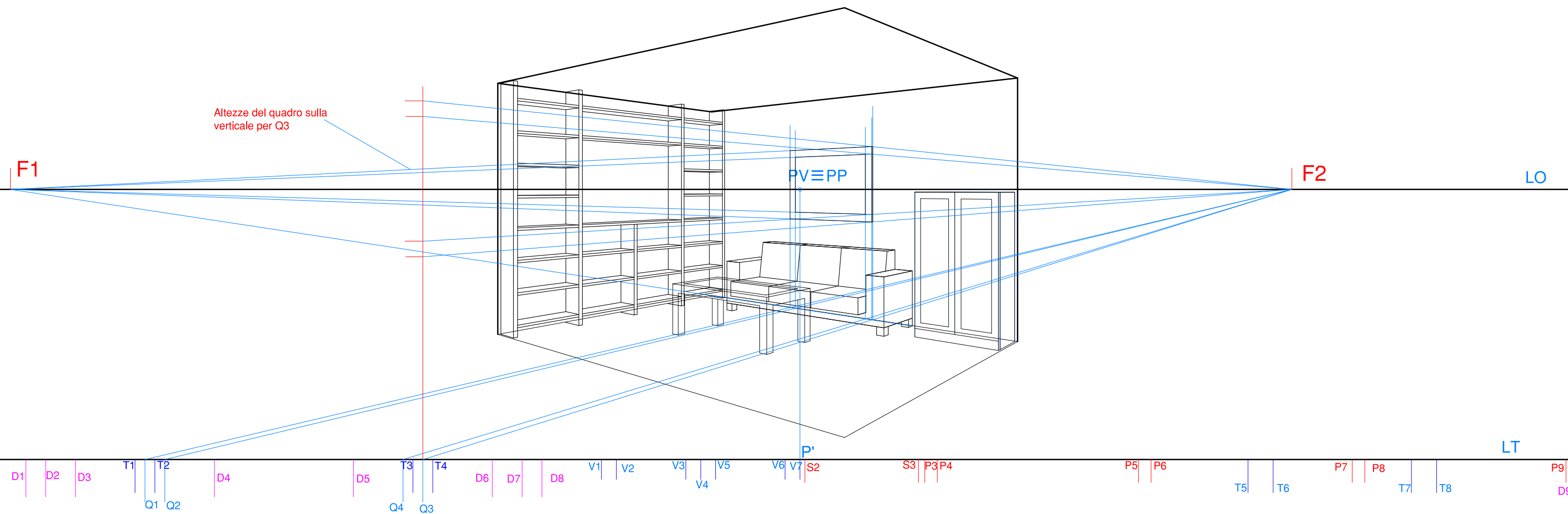



"La Scienza del Disegno" by Alfredo La Manna

Prospettiva accidentale di un interno arredato
restituzione prospettica - fattore di ingrandimento 2X

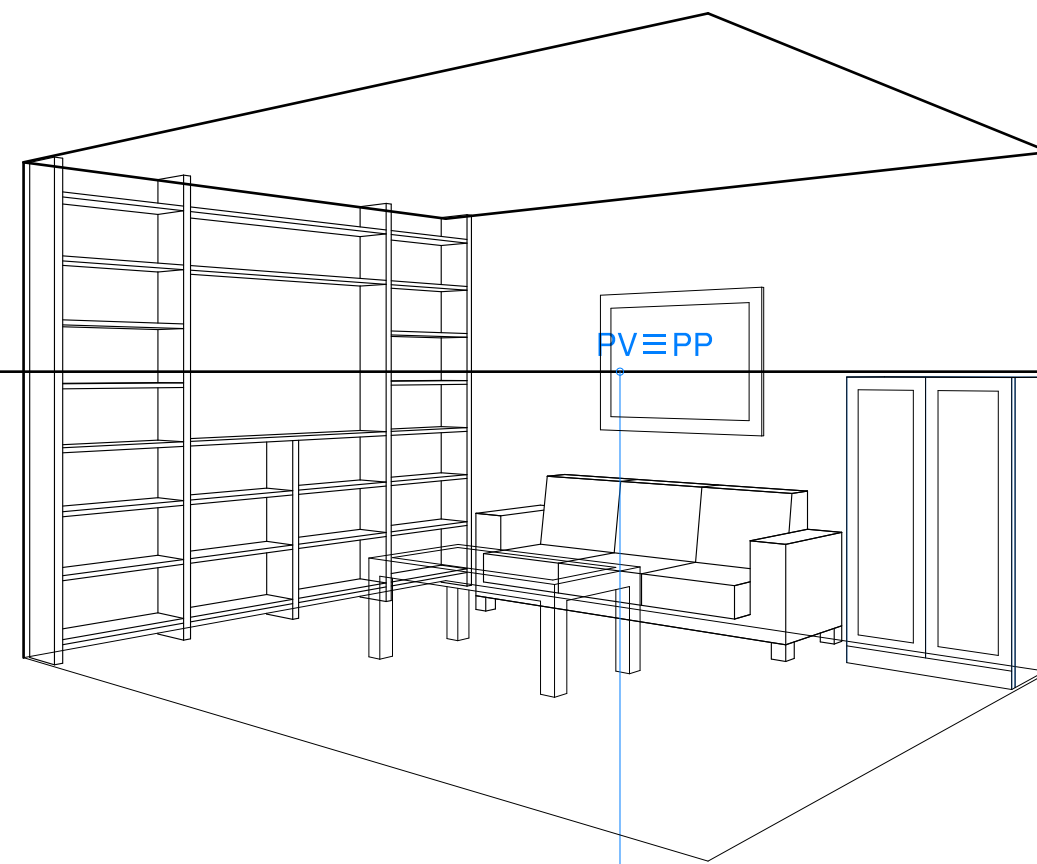

F1

F2

LO

LT

D1 | D2 | D3 | T1 | T2 | D4
Q1 | Q2

D5 | T3 | T4
Q4 | Q3

D6 | D7 | D8

V1 | V2 | V3 | V5
V4

V6 | V7

P'

S2

S3 | P3 | P4

P5 | P6

T5 | T6

P7 | P8

T7 | T8

P9

D9



"La Scienza del Disegno" by Alfredo La Manna

Prospettiva accidentale di un interno arredato
disegno preparatorio - scala 1:50 (quote in cm.)

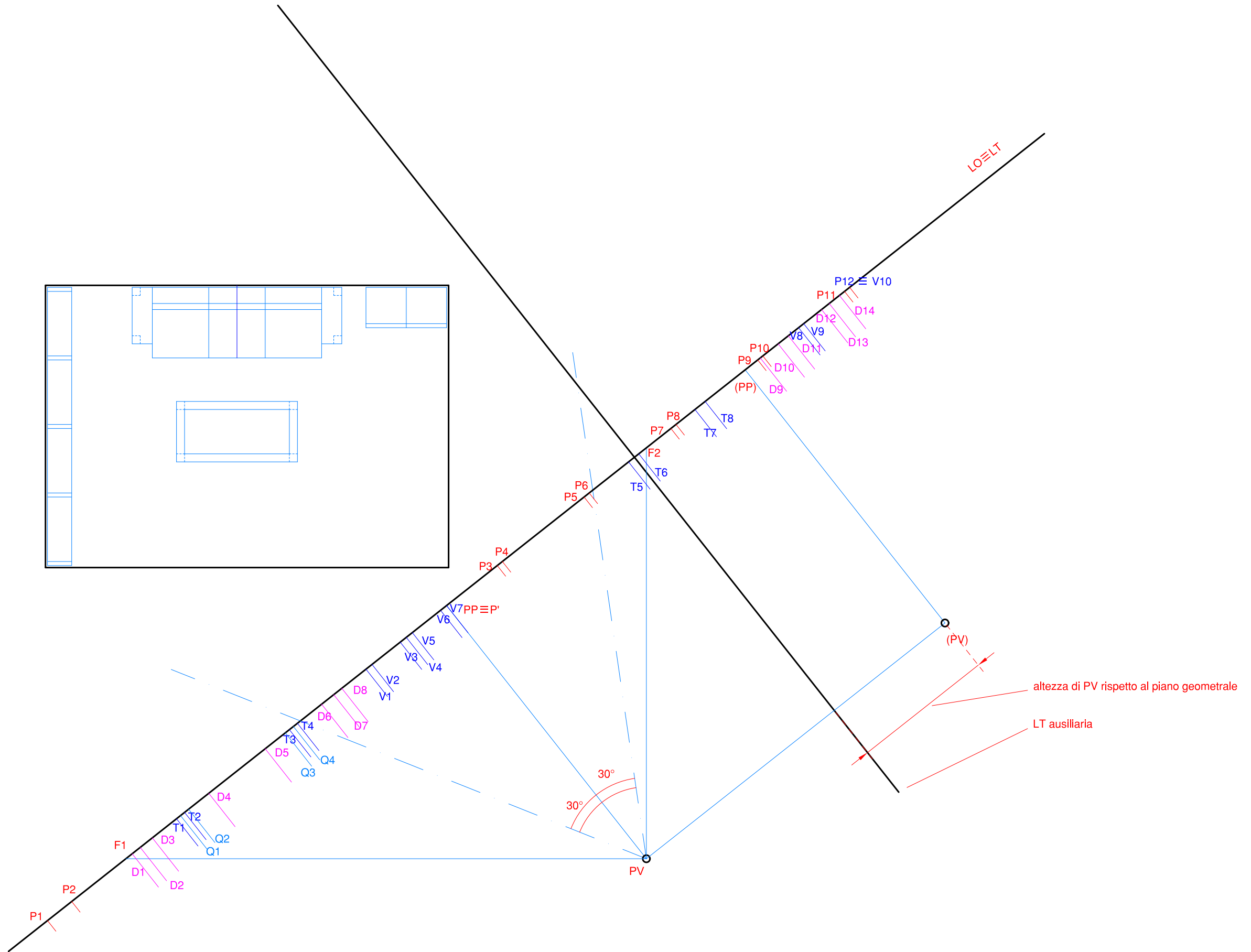



"La Scienza del Disegno" by Alfredo La Manna

Prospettiva accidentale di un interno arredato
disegno preparatorio - scala 1:50 (quote in cm.)

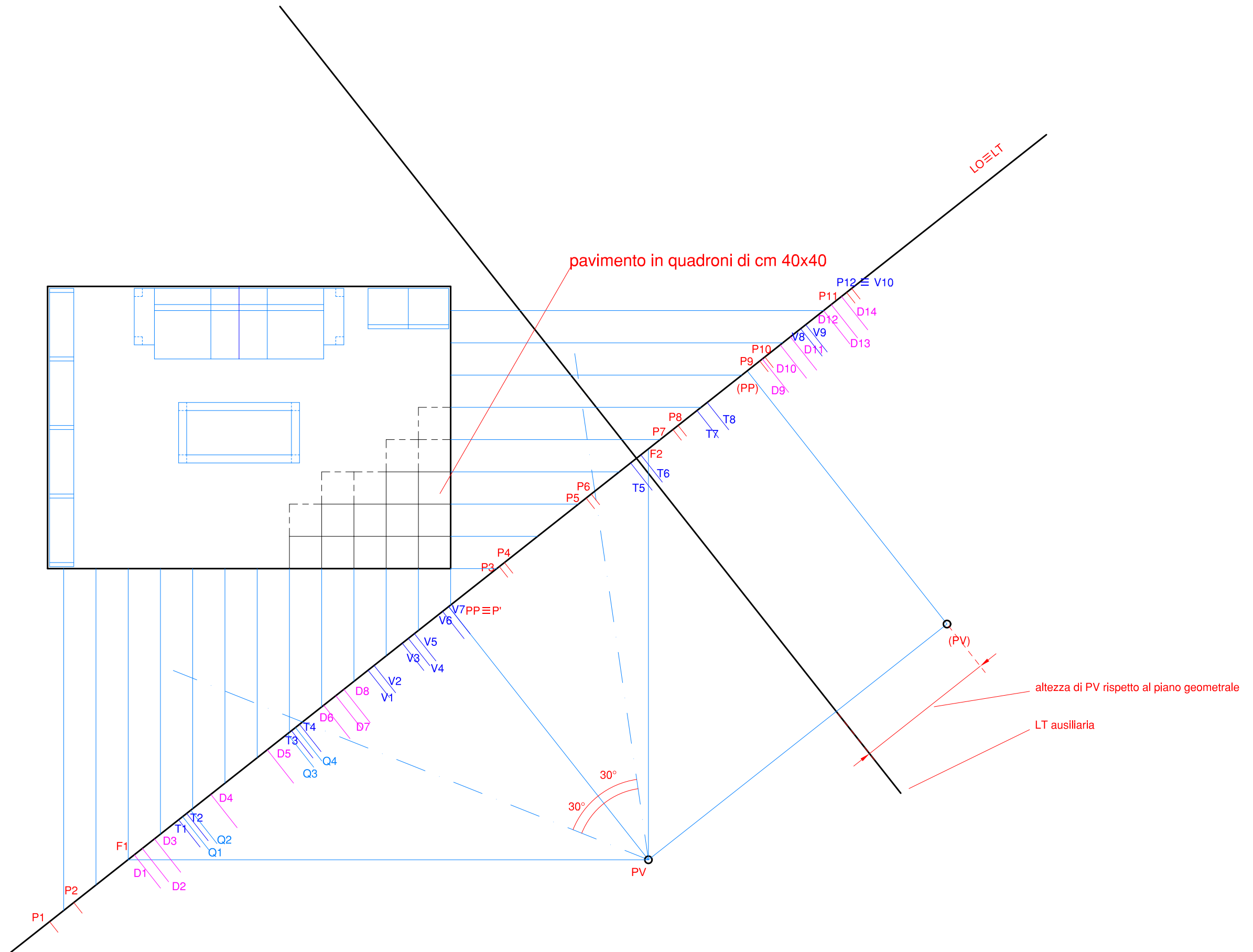



"La Scienza del Disegno" by Alfredo La Manna

Prospettiva accidentale di un interno arredato
restituzione prospettica - fattore di ingrandimento 2X

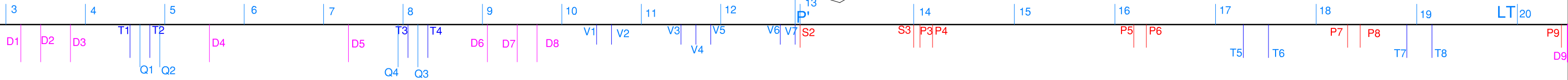
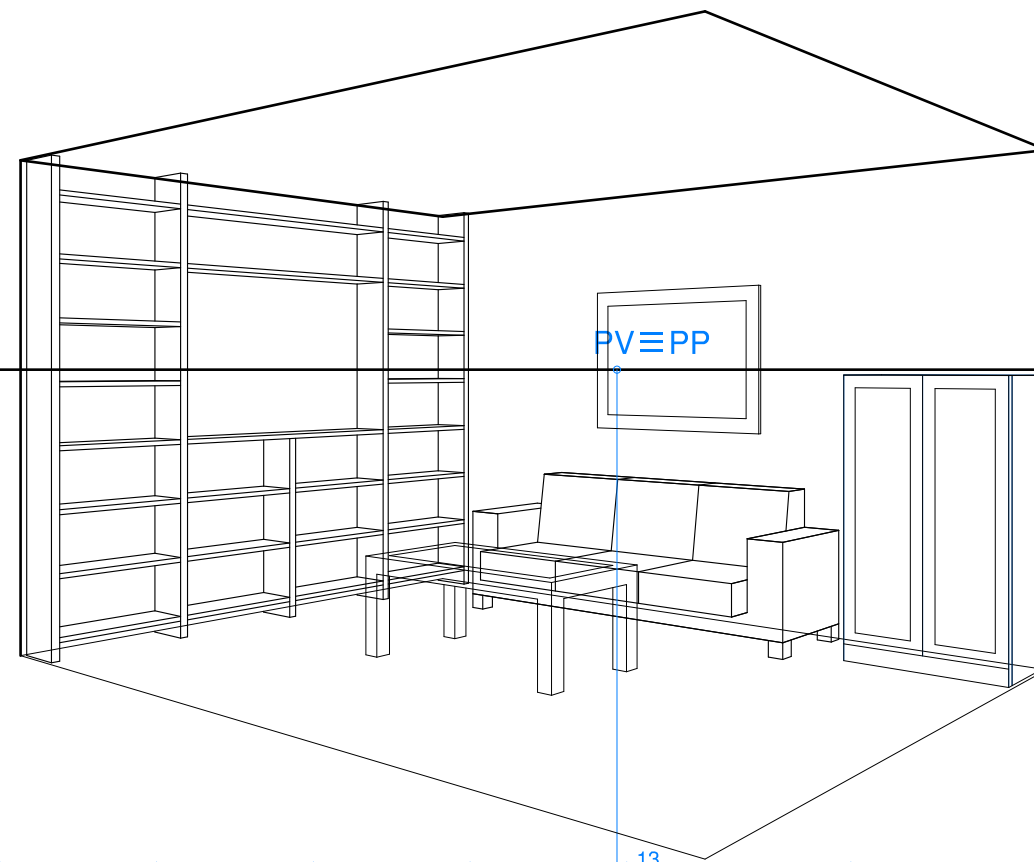

← 1 a mm 36,79

← 2 a mm 16,40

→ 21 a mm 12,72 dal bordo

→ 22 a mm 38,55 dal bordo



"La Scienza del Disegno" by Alfredo La Manna

Prospettiva accidentale di un interno arredato
restituzione prospettica - fattore di ingrandimento 2X

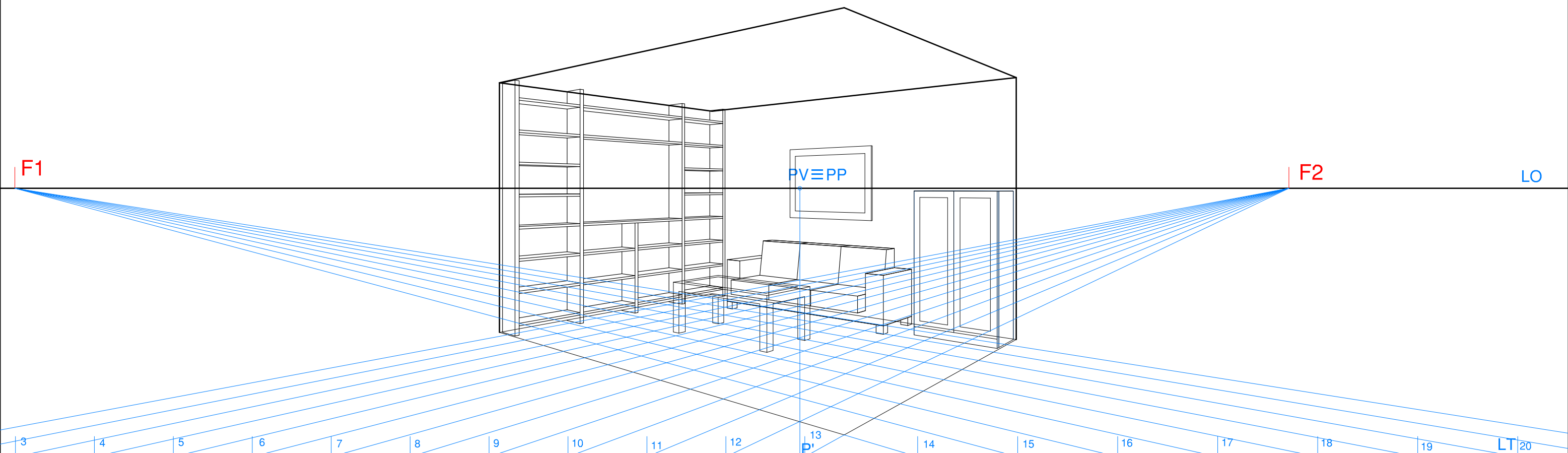

3 4 5 6 7 8 9 10 11 12 13 14 15 16 17 18 19 20
D1 D2 D3 T1 T2 D4 D5 T3 T4 D6 D7 D8 V1 V2 V3 V4 V5 V6 V7 S2 S3 P3 P4 P5 P6 T5 T6 P7 P8 T7 T8 P9 D9

← 1 a mm 36,79

← 2 a mm 16,40

→ 21 a mm 12,72 dal bordo

→ 22 a mm 38,55 dal bordo



"La Scienza del Disegno" by Alfredo La Manna

Prospettiva accidentale di un interno arredato
restituzione prospettica - fattore di ingrandimento 2X

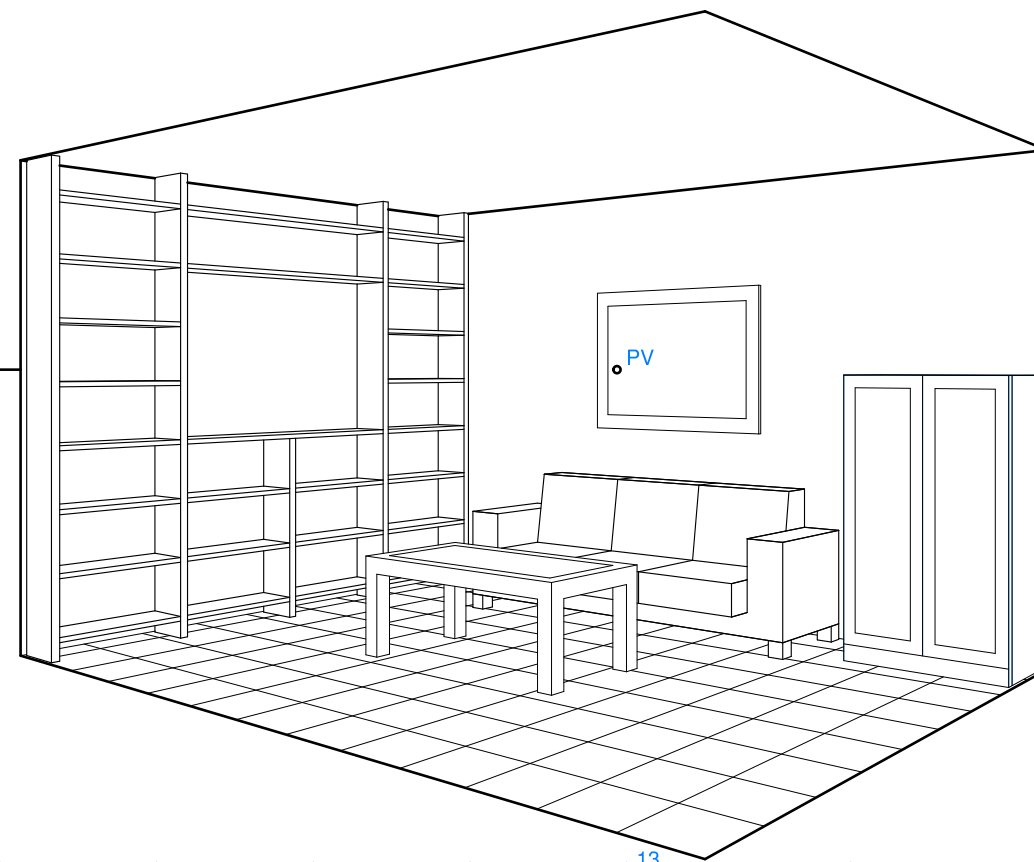

F1

F2

LO

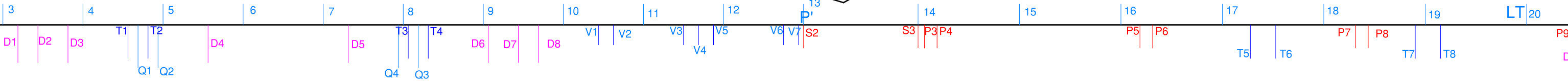

← 1 a mm 36,79

← 2 a mm 16,40

→ 21 a mm 12,72 dal bordo

→ 22 a mm 38,55 dal bordo



"La Scienza del Disegno" by Alfredo La Manna

Prospettiva accidentale di un interno arredato
restituzione prospettica - fattore di ingrandimento 2X

ingrandimento 4X

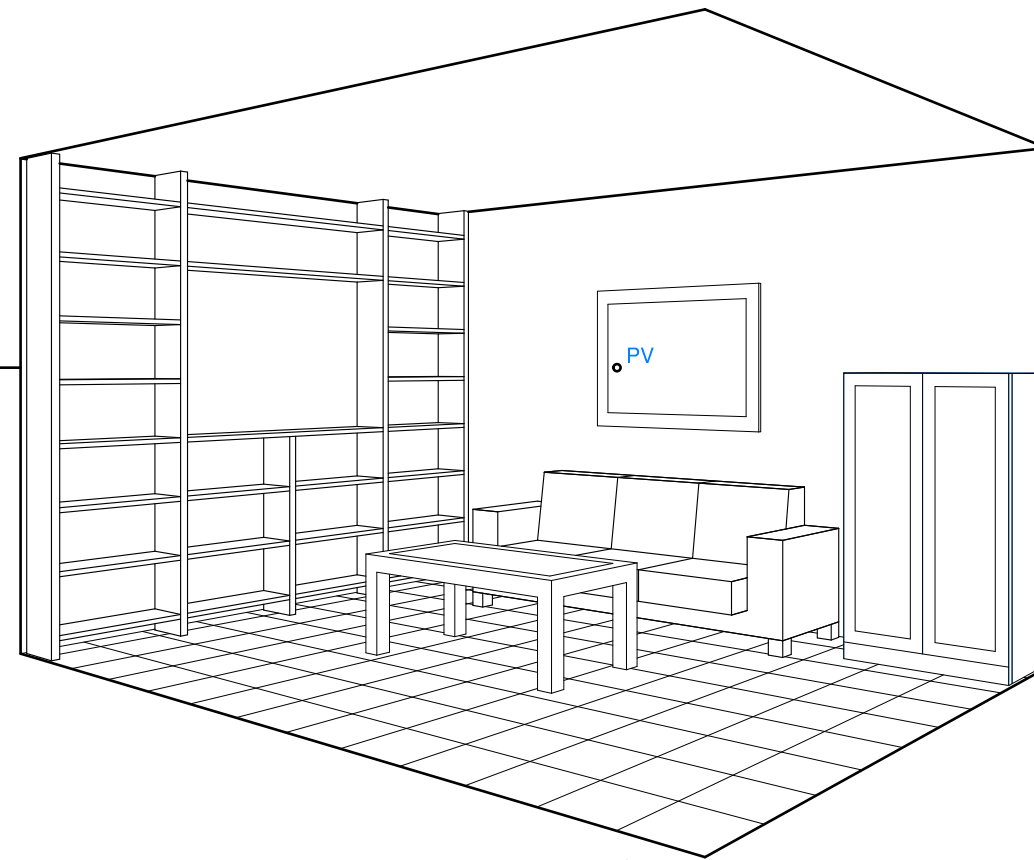

F1

F2

LO

P'



"La Scienza del Disegno" by Alfredo La Manna

Prospettiva accidentale di un interno arredato
restituzione prospettica - fattore di ingrandimento 4X

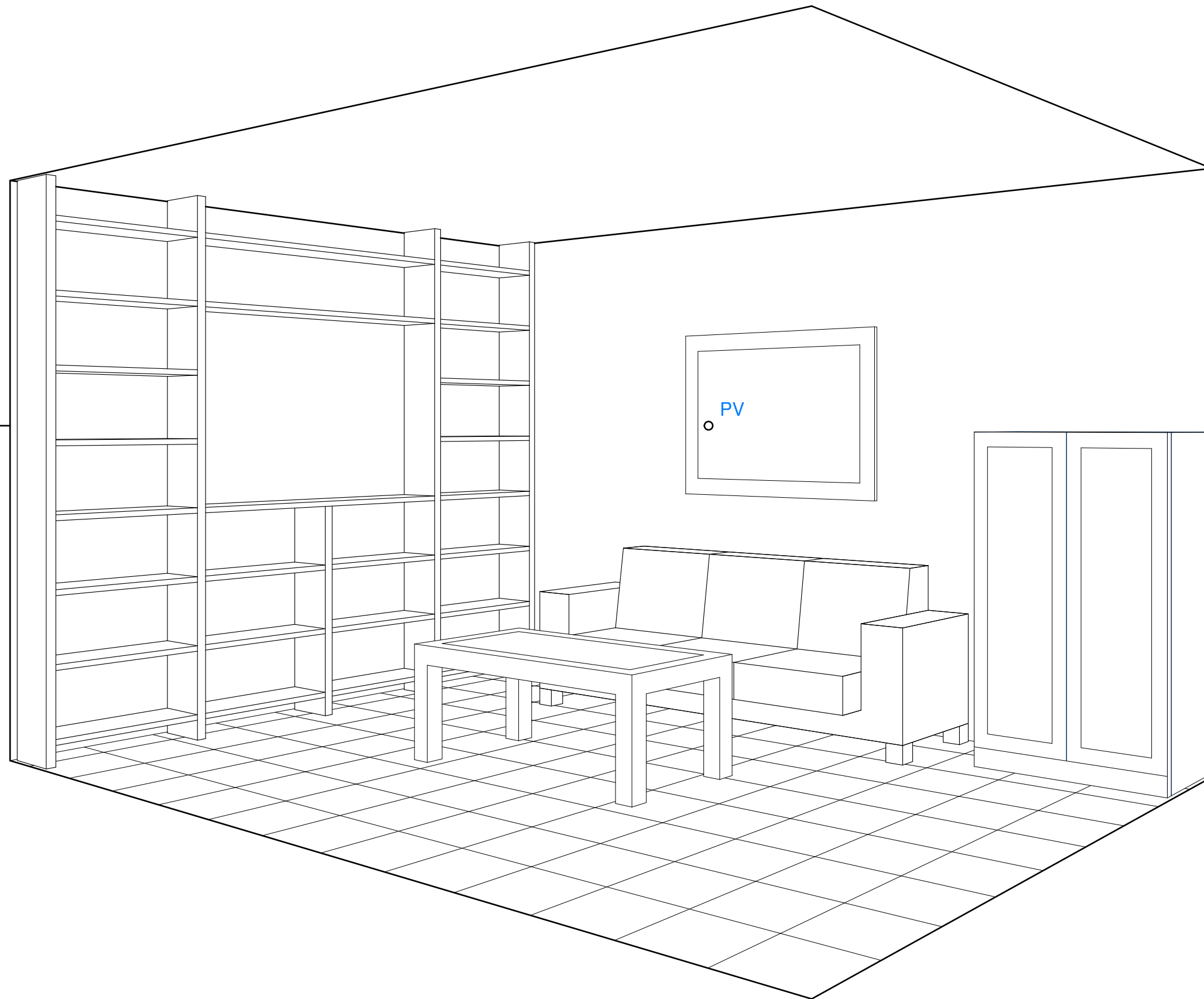

LO

LT



"La Scienza del Disegno" by Alfredo La Manna

Prospettiva accidentale di un interno arredato
restituzione prospettica - fattore di ingrandimento 4X

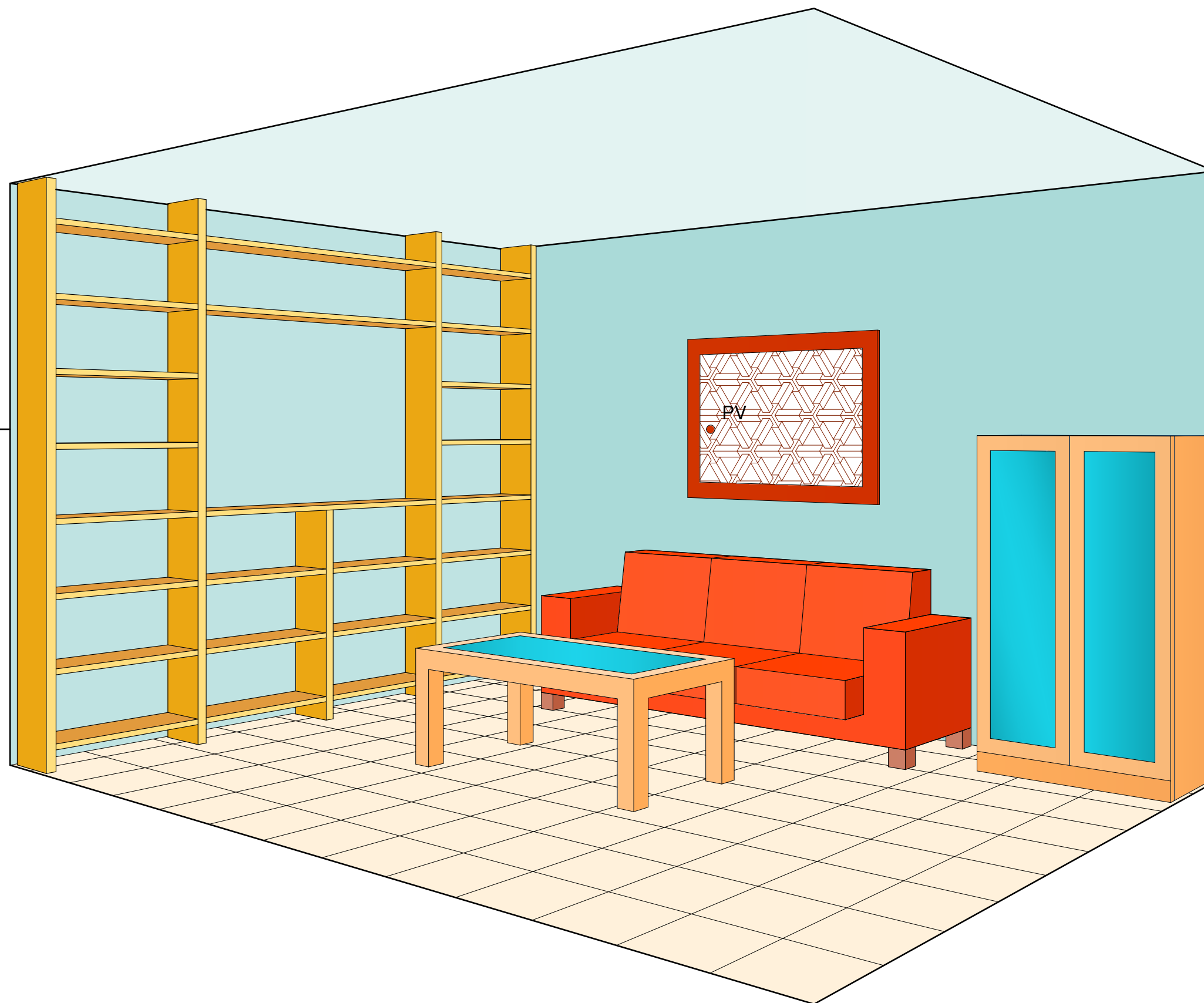

LO

LT